

# تندر ۹۰

ایی صفر  
ایی یک  
ایی دو  
دوگانه سوز  
اتوماتیک



## راهنمای دارنده محصول

دارنده محترم

این کتابچه برای آگاهی شما از نحوه استفاده بهینه از خودرو تهیه شده و حاوی نکات مهم ایمنی، عملکردی و نگهداری است.

لطفاً این کتابچه را همواره در خودرو به همراه داشته و در حفظ و نگهداری آن کوشا باشید.

سیالات توصیه شده برای شرایط آب و هوای ایران:

نام محصول	استاندارد	مورد مصرف
ELF COMPETITION ST 10W-40	ACEA A3 / API SL	روغن موتور
ELF FRELUB 650	SAE J 1704 / FMVSS 116 (DOT 4)	روغن ترمز
ELF RENAULTMATIC D2	GM DEXRON II	روغن فرمان هیدرولیک
GLACEOL RX		مایع خنک کننده
		

## به خودروی جدیدتان خوش آمدید

در این دفترچه راهنما اطلاعاتی گردآوری شده است تا به شما این امکان را بدهد که بتوانید:

- خودروی جدید خود را به خوبی بشناسید و بدین ترتیب به طور کامل و در بهترین شرایط استفاده، از تمامی امکانات فنی آن بهره مند شوید.
- با رعایت توصیه‌هایی ساده ولی دقیق در خصوص نگهداری خودرو از بهترین عملکرد آن به صورت دائمی بهره مند گردید.
- بدون اتلاف وقت زیاد، توان رویارویی با مشکلات ساده‌ای را که نیاز به مراجعه به متخصص ندارد، کسب نمایید.

زمانی را که صرف خواندن این دفترچه راهنما می‌کنید با توجه به اطلاعاتی که از آن کسب می‌کنید و دانش فنی که در آن می‌یابید به خوبی جبران خواهد شد. و اگر نکاتی همچنان مبهم باقی ماند، پرسنل شبکه خدمات پس از فروش با کمال میل آماده‌اند تا اطلاعات اضافی مورد نیاز شما را در اختیارتان قرار دهند.

برای کمک به شما در مطالعه این دفترچه راهنما، از علامت زیر استفاده شده است:



به منظور نشان دادن هشدار، خطر یا دستورات ایمنی.

اطلاعات فنی مدلهایی که در این دفترچه راهنما آمده است، براساس مشخصات فنی شناخته شده در زمان تهیه این مدرک جمع آوری شده است. این دفترچه راهنما اطلاعات مجموعه تجهیزات موجود (در کلیه تولیدات یا تجهیزات جانبی) را جمع آوری نموده است، وجود این تجهیزات و امکانات به نوع خودرو، نوع محصول انتخاب شده و بازار کشوری که محصول در آن به فروش می‌رسد بستگی دارد.

به علاوه بعضی تجهیزات و امکانات که در طول سال می‌بایست به بازار عرضه شوند نیز در این دفترچه معرفی شده‌اند.

با آرزوی یک رانندگی لذت بخش برای شما.

هر گونه نسخه برداری یا ترجمه، حتی جزئی، بدون مجوز کتبی صاحب اثر ممنوع است.



- فشار باد چرخ‌ها ..... ۴-۰
- تنظیمات صندلی‌ها و موقعیت راننده ..... ۱۰-۱ ← ۸-۱
- ایمنی کودکان ..... ۲۴-۱ ← ۱۸-۱
- روشن شدن نشانگرها و چراغ‌های هشدار (صفحه نشانگرها) ..... ۳۱-۱ ← ۲۷-۱
- روشنایی و چراغ‌های بیرونی خودرو ..... ۳۸-۱ ← ۳۷-۱
- یخ زدائی/ بخار زدائی ..... ۸-۳ ← ۶-۳ - ۴۱-۱
- آب بندی خودرو، رانندگی ..... ۱۰-۲ ← ۲-۲
- بخاری/ تهویه مطبوع (کولر) ..... ۸-۳ ← ۴-۳
- باز کردن درب موتور ..... ۲-۴
- سطح سیالات (روغن موتور، مایع شیشه شوی و ...) ..... ۸-۴ ← ۳-۴
- چرخ زاپاس ..... ۲-۵
- دستورالعمل‌های کاربردی (تعویض لامپ‌ها، فیوزها، رفع عیب، بروز ایراد در عملکرد) ..... ۳۱-۵ ← ۲-۵

- ۱ آشنایی با مشخصات خودرو
- ۲ رانندگی
- ۳ آسایش در خودرو
- ۴ سرویس و نگهداری
- ۵ دستورالعمل‌های کاربردی
- ۶ مشخصات فنی
- ۷ ویژگی‌های خودروهای گازسوز CNG
- ۸ فهرست الفبایی

فشار باد چرخ‌ها در حالت سرد (بر حسب بار)

1.6 16V		مدل خودرو
185/65 R 15	165/80 R 14	ابعاد لاستیک‌ها
6 J 15	5.5 J 14	ابعاد رینگ (چرخ)
2.2	2.2	- جلو
2.2	2.2	- عقب

ایمنی لاستیک‌ها و بستن زنجیر چرخ

برای اطلاع از شرایط نگهداری (بر حسب سطح خودرو) و شرایط بستن زنجیر چرخ خودرو به پاراگراف «چرخ‌ها» در فصل ۵ مراجعه شود.

مشخصه خودروهای استفاده شده با حداکثر ظرفیت وزن (حداکثر وزن مجاز) و در هنگام یدک کشیدن: حداکثر سرعت باید محدود به ۱۰۰ کیلومتر در ساعت باشد و فشار باد لاستیک‌ها ۰/۲ بار اضافه شود. برای اطلاع از مقادیر وزن، به پاراگراف «وزن‌ها» در فصل ۶ مراجعه کنید.



## آشنایی با مشخصات خودرو

۱۴.....	کامپیوتر صفحه نشانگرها	۶.....	کلیدها/ریموت قفل مرکزی با امواج رادیویی
۱۵.....	ساعت	۷.....	دربها
۱۶.....	آینه‌ها	۷.....	سیستم ضد سرقت
۳۷.....	روشنایی و چراغ‌های بیرونی خودرو	۸.....	پشت سری
۳۹.....	تنظیم ارتفاع نور چراغ‌های جلو	۹.....	کمربندهای ایمنی
۴۰.....	هشدار صوتی (بوق) و نوری (چراغ زدن)	۱۰.....	تجهیزات مکمل کمربندهای ایمنی جلو
۴۱.....	برف پاک‌کن / شیشه‌شوی / یخ‌زدایی	۱۲.....	ایمنی کودکان
۴۲.....	مخزن سوخت (سوخت‌گیری)	۱۳.....	معرفی تجهیزات داشبورد
		۱۴.....	صفحه نشانگرها

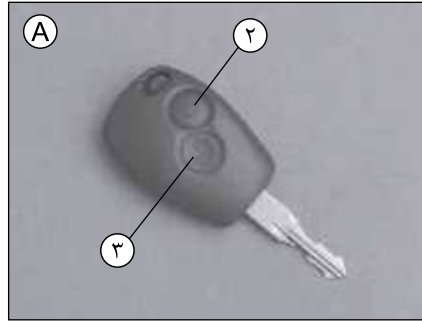

**ریموت قفل مرکزی با امواج رادیویی A**  
 قفل کردن یا باز کردن قفل دربها به وسیله ریموت انجام می‌شود. A قفل مرکزی این کنترل با یک باتری تغذیه می‌شود که بهتر است هر دو سال یکبار تعویض شود (به فصل ۵، پاراگراف رجوع « ریموت قفل مرکزی با امواج رادیویی: باتری » کنید).

کلید کددار ۱ جهت روشن کردن خودرو، باز و بسته کردن دربها و درب باک.



**هشدار**

هیچ‌گاه خودرویی را که در آن کودک یا موجود زنده دیگری قرار دارد و کلید آن نیز داخل سوئیچ می‌باشد، ترک نکنید زیرا آنها می‌توانند موتور را روشن و یا تجهیزات الکتریکی مثل شیشه بالابرها را فعال سازند و احتمال دارد که بخشی از بدن (گردن، بازو، دست ...) بین آن گیر کند.  
 خطر زخم و جراحت جدی.



**در صورت مفقود شدن ریموت قفل مرکزی یا نیاز به کلید یا ریموت اضافی دیگر، فقط به نمایندگی‌های مجاز مراجعه نمایید.**

- در صورت نیاز به تعویض ریموت قفل مرکزی، لازم است خودرو و کلیه ریموت‌های قفل مرکزی آن را نزد یکی از نمایندگی‌های مجاز ببرید تا تمام مجموعه را مجدداً برنامه‌ریزی نمایند.
- برای هر خودرو امکان استفاده از چهار ریموت قفل مرکزی وجود دارد.

### خرابی ریموت قفل مرکزی

اطمینان حاصل نمایید که یک باتری سالم با تاریخ مصرف حدود دو سال در اختیار دارید. به پاراگراف (ریموت قفل مرکزی با امواج رادیویی: باتری) رجوع نمایید.

**تذکر:** اگر یکی از درب‌های خودرو و یا درب صندوق عقب درست بسته نشده باشد، فلاشرها چشمک نمی‌زنند.

### تذکر:

\* **بر حسب سطح خودرو، چنانچه پس از گذشت ۳۰ ثانیه از باز کردن قفل درب‌ها با استفاده از ریموت قفل مرکزی، هیچ یک از درب‌های خودرو باز نشود، مجدداً درب‌ها به طور خودکار قفل می‌شوند.**

### اختلال

با توجه به شرایط محیط اطراف خودرو (تأسیسات خارجی یا استفاده از وسیله‌ای که با فرکانسی مشابه فرکانس ریموت قفل مرکزی کار می‌کند) ممکن است عملکرد ریموت قفل مرکزی مختل شود.

### محدوده عملکرد ریموت قفل مرکزی

محدوده عملکرد ریموت قفل مرکزی با توجه به محیط‌های مختلف، متفاوت می‌باشد. مراقب دستکاری ریموت قفل مرکزی باشید زیرا فشردن اتفاقی آن می‌تواند.

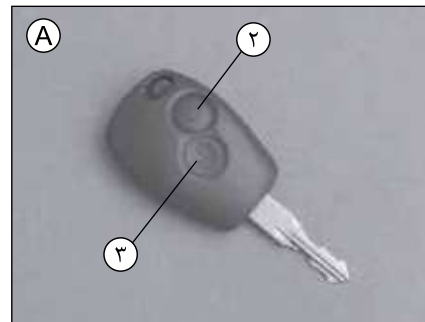

### قفل کردن / باز کردن قفل درب‌ها

برای قفل کردن درب‌ها، دکمه ۲ ریموت قفل را حدود یک ثانیه فشار دهید. برای باز A مرکزی کردن درب‌ها دکمه ۳ را فشار دهید.

- **قفل شدن** درب‌ها با دو بار چشمک زدن فلاشرها و راهنماهای جانبی نشان داده می‌شود.
- **باز شدن** درب‌ها با یکبار چشمک زدن فلاشرها و راهنماهای جانبی نشان داده می‌شود.

**هشدار صوتی روشن ماندن چراغ‌ها**  
 در صورتی که چراغ‌های خودرو پس از خاموش کردن موتور روشن مانده باشند، در هنگام باز شدن درب راننده (برای جلوگیری از خالی شدن باتری و ...) یک هشدار صوتی شنیده می‌شود تا به شما یادآوری کند که چراغ‌ها روشن مانده‌اند.

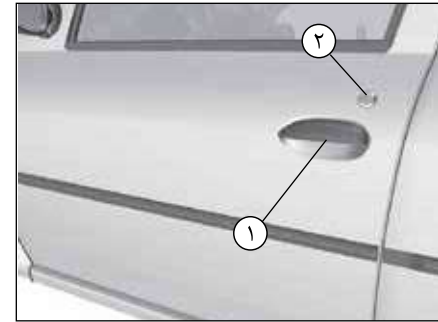
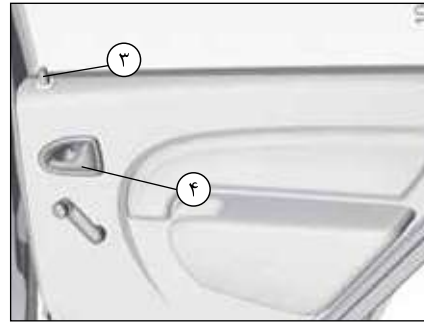

**باز کردن دستی درب های خودرو از داخل**  
 دستگیره ۴ را بکشید.

**باز کردن دستی درب های خودرو از بیرون**  
 \* بر حسب سطح خودرو، می‌توان با استفاده از کلید، درب راننده یا هر چهار درب را قفل یا باز کرد.  
**جلو:** با استفاده از کلید، قفل ۲ یکی از درب‌های جلو را باز کنید. دست خود را زیر دستگیره ۱ قرار دهید و آن را به طرف خود بکشید.  
**عقب:** از داخل خودرو دکمه قفل کن درب ۳ را بالا کشیده و دستگیره درب را بکشید.



**هشدار**

هیچ‌گاه خودرویی را که در آن کودک یا موجود زنده دیگری قرار دارد و کلید آن نیز داخل سوئیچ می‌باشد، ترک نکنید زیرا آنها می‌توانند موتور را روشن و یا تجهیزات الکتریکی مثل شیشه بالا برها را فعال سازند و احتمال دارد که بخشی از بدن (گردن، بازو، دست ...) بین آن گیر کند.  
 خطر زخم و جراحت جدی.



### قفل « کودک »

برای جلوگیری از باز شدن درب‌های عقب از داخل، زبانه ۳ هر یک از درب‌ها را جابه‌جا کنید و از داخل بررسی کنید که درب‌ها بطور صحیح قفل شده باشند.



### دکمه قفل مرکزی

با استفاده از دکمه قفل مرکزی، هر چهار درب به طور همزمان قفل می‌شود. با فشار دادن دکمه ۲ می‌توانید درب‌ها را قفل کنید. در صورت باز بودن یکی از درب‌های جلو، این دکمه عمل نخواهد کرد.



### باز کردن دستی درب‌های خودرو از بیرون

\* **بر حسب سطح خودرو، می‌توان با استفاده از کلید، درب راننده یا هر چهار درب را قفل یا باز کرد. جلو:** با استفاده از کلید، قفل ۲ یکی از درب‌های جلو را باز کنید. دست خود را زیر دستگیره ۱ قرار دهید و آن را به طرف خود بکشید.  
**عقب:** از داخل خودرو دکمه قفل کن درب ۳ را بالا کشیده و دستگیره درب را بکشید.



### هشدار

اگر می‌خواهید در حال رانندگی درب‌ها قفل باشند، در نظر داشته باشید که این امر می‌تواند ورود امدادگران را به داخل خودرو در مواقع اضطراری بسیار مشکل سازد.

## سیستم ضد سرقت

این سیستم مانع از روشن شدن خودرو توسط افرادی که کلید کددار استارت خودرو را در اختیار ندارند، می‌شود.

## اصول عملکرد

چند ثانیه پس از بیرون آوردن کلید استارت، خودرو به طور خودکار وارد حالت ضد سرقت می‌شود. اگر کد کلید استارت توسط خودرو شناسایی نشود، چراغ هشدار ۱ به صورت مداوم چشمک می‌زند و خودرو روشن نمی‌شود.



## چراغ هشدار

## چراغ هشدار عملکرد سیستم

پس از باز کردن سوئیچ، چراغ هشدار ۱ حدود سه ثانیه روشن شده و سپس خاموش می‌شود. خودرو کد را تشخیص داده است. می‌توانید موتور را روشن کنید.

## چراغ هشدار سیستم ضد سرقت

چند ثانیه پس از بستن سوئیچ، چراغ هشدار ۱ شروع به چشمک زدن می‌کند. خودرو چند ثانیه پس از بیرون آوردن کلید استارت وارد حالت ضد سرقت می‌شود.

## چراغ هشدار بروز ایراد در عملکرد

اگر پس از باز کردن سوئیچ، چراغ هشدار ۱ همچنان چشمک بزند یا به صورت مداوم روشن باشد، نشان‌دهنده بروز ایراد در عملکرد سیستم است.

در این حالت، الزاماً به یکی از نمایندگی‌های مجاز مراجعه نمایید. فقط متخصصین مربوطه، مجاز به برطرف کردن ایراد سیستم هستند.

در صورت بروز اشکال در کلید کددار استارت، از کلید زاپاس (که به همراه خودرو در اختیار شما قرار می‌گیرد) استفاده کنید.



## هشدار

هرگونه تعمیر و یا تغییر بر روی سیستم ضد سرقت (واحد کنترل الکترونیکی، سیم کشی، غیره) اکیداً ممنوع است. این کار باید توسط پرسنل آموزش دیده شبکه خدمات پس از فروش صورت پذیرد.

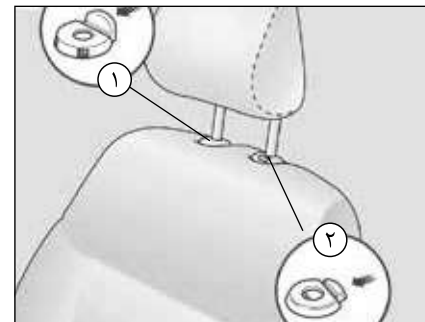
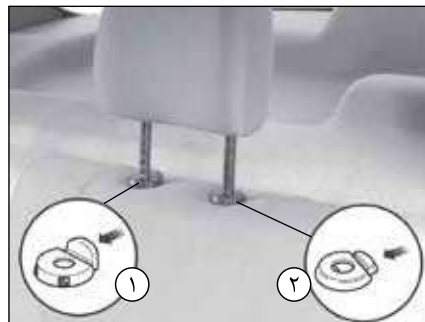
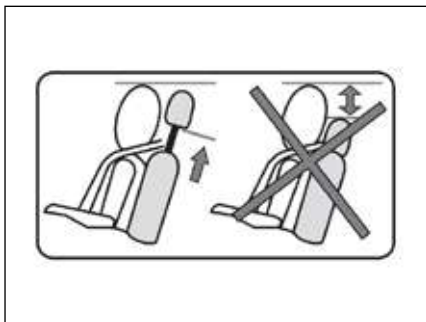

**- برای تنظیم ارتفاع پشت سری:**

زبانه ۱ را فشار دهید و همزمان پشت سری را به سمت بالا یا پایین بکشید.

**برای برداشتن آن**

زبانه‌های ۱ و ۲ راهنمای پشت سری را فشار دهید.

**برای قراردادن مجدد آن در جای خود**

میله‌های آن را داخل غلاف‌های صندلی وارد کنید، شیارها را به سمت جلو، و پشت سری را تا ارتفاع دلخواه پایین بیاورید.



**هشدار**

با توجه به اینکه پشت سری یک وسیله ایمنی است، از وجود آن و صحیح قرار گرفتن آن در جای خود اطمینان حاصل نمایید: فاصله پشت سری با سر شما باید حداقل ممکن باشد، ارتفاع پشت سری باید تا حد ممکن هم اندازه با بلندی سر تنظیم گردد.

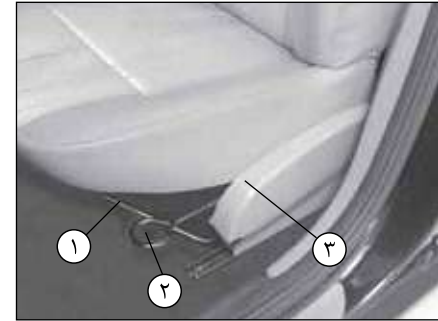
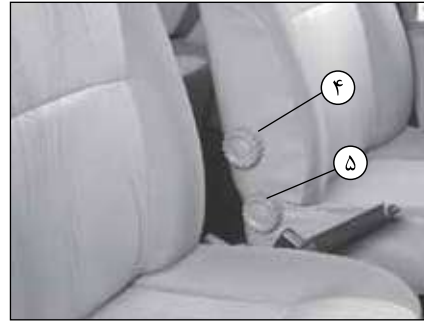
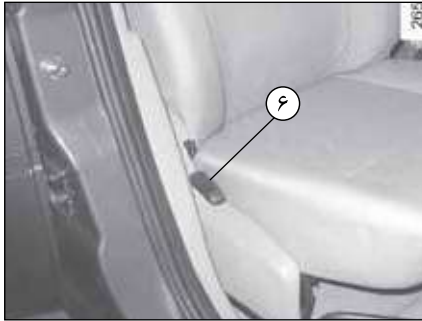

### هشدار

به دلایل ایمنی، این تنظیمات را فقط هنگامی که خودرو متوقف است انجام دهید.



### هشدار

هیچ‌گونه شیئی نباید کف ماشین یا زیر صندلی راننده قرار داده شود، زیرا در هنگام ترمز ناگهانی امکان غلطیدن این اشیاء به زیر پدال‌ها و جلوگیری از عملکرد صحیح آنها وجود دارد.

### برای خواباندن پشتی صندلی

دستگیره چرخان ۵ را بچرخانید و پشتی صندلی را در موقعیت دلخواه تنظیم نمایید.

\* برحسب سطح خودرو، برای خواباندن پشتی صندلی دستگیره ۶ را حرکت دهید و پشتی را در موقعیت دلخواه تنظیم کنید.

\* برحسب سطح خودرو، برای تنظیم موقعیت صندلی راننده در قسمت مهره‌های کمر: دستگیره چرخان ۴ را بچرخانید.

### برای جلو کشیدن یا عقب بردن

برای آزاد شدن صندلی اهرم ۱ را به طرف بالا بکشید. موقعیت صندلی را انتخاب کرده، اهرم را رها کنید و از قفل شدن صندلی اطمینان حاصل کنید.

### برای تنظیم ارتفاع نشیمنگاه صندلی راننده

دستگیره ۲ را جابه جا کنید.

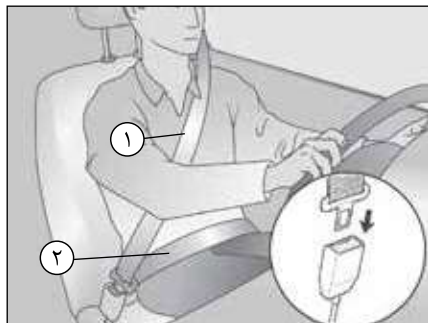

### تنظیم کمربندهای ایمنی

کاملاً به پشتی صندلی تکیه دهید.  
 تسمه ۱ که روی قفسه سینه بسته می‌شود باید بدون اینکه روی گردن قرار گیرد تا حد امکان به قسمت پایین آن نزدیک باشد.  
 تسمه ۲ که روی ران‌ها بسته می‌شود، باید از پهنا روی ران‌ها و مقابل لگن قرار بگیرد.  
 کمربند باید تا حد ممکن با بدن در تماس باشد (خلاصی بیش از حد نداشته باشد). مثال: از پوشیدن لباس‌های ضخیم، قرار دادن اشیاء لای تسمه کمربند و غیره خودداری کنید.

### تنظیم وضعیت رانندگی

- در قسمت انتهایی صندلیتان بنشینید (قبل از آن پالتو، کاپشن و ... را از تنتان درآوردید).  
 این مسئله برای قرارگیری قسمت پشت در وضعیت صحیح ضروری است.  
 - فاصله صندلی را نسبت به پدال‌ها تنظیم کنید.  
 صندلی شما باید تا حد اکثر ممکن و با توجه به حالت پایین رفتن کامل کلاچ عقب برود. پشتی صندلی باید به نحوی تنظیم شود که دست‌ها فقط کمی خم شده باشند.  
 - وضعیت پشت سری را تنظیم نمایید.  
 برای رعایت حداکثر ایمنی، ارتفاع لبه بالایی پشت سری باید با قسمت بالایی سر همسطح باشد.  
 - ارتفاع صندلی را تنظیم کنید.  
 تنظیم ارتفاع صندلی، دید شما را در هنگام رانندگی بهبود می‌بخشد.



### هشدار

اگر کمربند ایمنی به خوبی تنظیم نشده باشد در هنگام تصادف می‌تواند باعث جراحت بشود.

### کمربندهای ایمنی

به منظور حفظ ایمنی، در تمام مدت رانندگی کمربند ایمنی را ببندید. علاوه بر این، همواره باید قوانین کشوری را که در آن زندگی می‌کنید رعایت نمایید.  
 قبل از حرکت کارهای زیر را انجام دهید:  
 - ابتدا وضعیت رانندگی خود را تنظیم نمایید.  
 - سپس، کمربند ایمنی را به منظور برخورداری از بهترین وضعیت ایمنی تنظیم کنید.



### هشدار

برای اینکه از کارایی کمربند ایمنی کاسته نشود، به شما توصیه می‌کنیم پشتی صندلی را بیش از حد نخواستار کنید.  
 اطمینان حاصل کنید که پشتی صندلی‌ها در محل مناسب و صحیح قرار گرفته باشند. حتی زنان باردار نیز باید از کمربند ایمنی استفاده نمایند. در این حالت دقت کنید که تسمه پایینی کمربند به قسمت پایین شکم فشار زیاد وارد نکند، ضمن اینکه بیش از اندازه نیز آزاد نباشد.

- اگر کمر بند کاملاً گیر کرده باشد:
- نوار آن را به آرامی و با نیروی زیاد بکشید تا حدود ۳ سانتیمتر از آن بیرون کشیده شود؛
  - سپس اجازه دهید تا کمر بند خود به خود جمع شود؛
  - و آنرا مجدداً بکشید؛
  - اگر مشکل بر طرف نشد، با نمایندگی مجاز تماس بگیرید.

**چراغ هشدار دهنده نیستن کمر بند ایمنی** 

بر حسب کشور تولید کننده، خاموش شدن این نشانگر در صفحه نشانگرها نشان دهنده این است که کمر بند ایمنی به خوبی بسته شده است.

**باز کردن قفل**

دکمه ۴ قفل ۵ را فشار دهید، کمر بند به وسیله جمع کن جمع می شود.

برای جمع شدن بهتر، زبانه را با دست هدایت کنید.

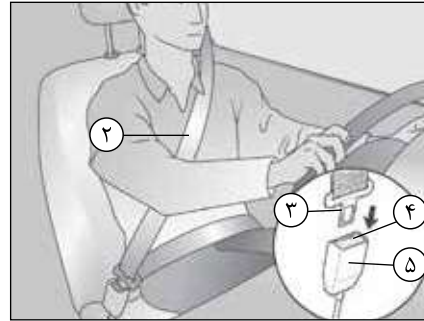

### قفل شدن

تسمه کمر بند را به آرامی و بدون ضربه بکشید و مطمئن شوید که زبانه ۳ آن داخل قفل ۵ قرار گرفته است (با کشیدن زبانه ۳ از قفل بودن آن اطمینان حاصل کنید). اگر کمر بند گیر کرد، آنرا به عقب برگردانده و مجدداً آنرا بکشید.

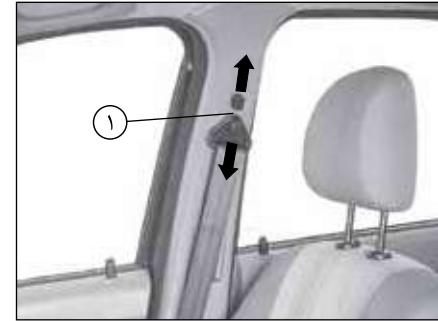

### تنظیم ارتفاع کمربندهای ایمنی

از دکمه ۱ برای تنظیم ارتفاع کمر بند استفاده کنید به نحوی که تسمه کمر بند ایمنی ۲ همان گونه که قبلاً توضیح داده شد، قرار بگیرد.

هنگامی که تنظیم انجام شد از قفل شدن آن اطمینان حاصل کنید.



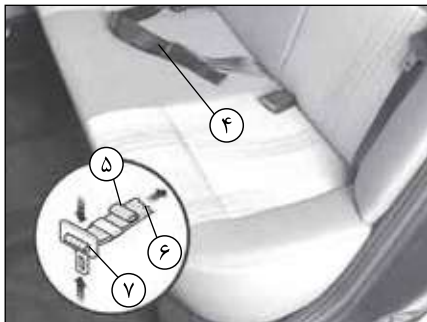

#### ۴ بند پایینی کمربند با تنظیم دستی

این نوار باید از پهنا روی ران ها و مقابل لگن قرار گیرد. کمربند می بایست تا حد ممکن با بدن در تماس باشد (خلاصی بیش از حد نداشته باشد). مثال: از پوشیدن لباس های ضخیم، قرار دادن اشیاء لای تسمه کمربند و غیره خودداری کنید.

برای محکم کردن کمربند، تسمه ۵ آنرا بکشید. برای آزاد کردن آن، قفل قابل تنظیم ۷ را عمود بر کمربند حرکت داده و با کشیدن تسمه کمربند، قفل را به طرف قسمت ۶ فشار دهید.

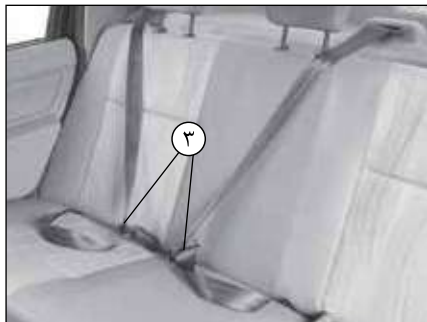

نوار ۱ را به آرامی بکشید.

زبانه ۲ آنرا داخل قفل قرمز رنگ مربوطه ۳ قرار دهید.

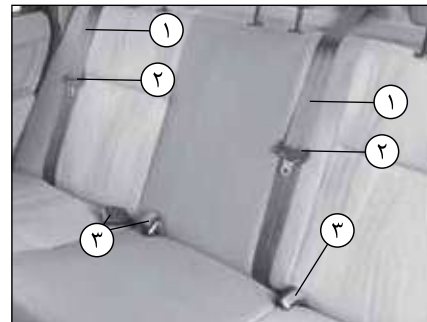

#### کمربندهای ایمنی عقب

#### مجهز به قرقره جمع کن

قفل کردن و باز کردن قفل آنها به همان صورتی که برای کمربندهای جلو توضیح داده شد انجام می شود.



#### هشدار

پس از هر بار جابه جا کردن صندلی عقب، محل کمربند ایمنی عقب و عملکرد صحیح آن را کنترل نمایید.

اطلاعاتی که در زیر می‌آید مربوط به کمربندهای ایمنی جلو و عقب خودرو است.



#### هشدار

- هیچ‌گونه تغییری نباید در اجزاء سیستم ایمنی سرنشین ایجاد شود: کمربند، صندلی و نیز بست‌های آنها.
- برای موارد خاص (به عنوان مثال: نصب صندلی کودک)، به نمایندگی‌های مجاز مراجعه نمایید.
- از وسیله‌هایی که باعث ایجاد لقی در تسمه کمربند می‌شوند (مانند گیره، سنجاق و غیره) استفاده نکنید زیرا شل بودن کمربند ایمنی می‌تواند باعث ایجاد جراحت در هنگام حادثه گردد.
- هیچ‌گاه نوار کمربند ایمنی شانه را از زیر بازو یا پشت خود عبور ندهید.
- یک کمربند را برای بیشتر از یک نفر استفاده نکنید و هیچ‌گاه نوزاد یا کودکی را که روی پایتان نشسته است با کمربند خود نبندید.
- کمربند نباید پیچ بخورد.
- پس از یک تصادف جدی، کمربندی را که در هنگام حادثه فعال شده است تعویض نمایید. همچنین اگر خرابی در کمربندتان مشاهده می‌کنید آن را تعویض نمایید.
- هنگام قرار دادن مجدد صندلی، دقت کنید کمربند ایمنی به خوبی در جای خود قرار گیرد تا بتوان به درستی از آن استفاده نمود.
- هنگام رانندگی، اگر لازم بود، وضعیت کمربند و میزان کشیدگی آنرا تنظیم کنید.
- دقت کنید که زبانه کمربند داخل قفل قرار گیرد.



#### هشدار

- بعد از تصادف مجموعه وسایل ایمنی سرنشین را بازبینی کنید.
- هرگونه تعمیر و یا دستکاری سیستم ایمنی (کیسه هوا، واحد کنترل الکترونیکی، سیم کشی و...) یا استفاده از این سیستم در خودروهای دیگر، حتی اگر مشابه باشد، اکیداً ممنوع است.
- برای اجتناب از فعال شدن ناگهانی سیستم که می تواند باعث به وجود آمدن خسارت شود، فقط پرسنل آموزش دیده شبکه خدمات پس از فروش مجاز به تعمیر و یا دستکاری تجهیزات مکمل کمربندهای ایمنی جلو هستند.
- کنترل مدارهای الکتریکی فعال کننده کیسه های هوا فقط باید توسط پرسنلی که به طور تخصصی آموزش دیده اند و با استفاده از ابزارهای مخصوص، انجام شود.
- هنگام از رده خارج کردن خودرو، برای از بین بردن چاشنی های فعال کننده سیستم، به یکی از نمایندگی های مجاز مراجعه کنید.

#### کیسه هوای راننده و سرنشین

- \* بر حسب سطح خودرو، بسته به میزان شدت ضربه دو احتمال وجود دارد:
- کمربند به تنهایی ایمنی سرنشین را تضمین می کند، در تصادف های شدید، کیسه هوا نیز فعال می شود.

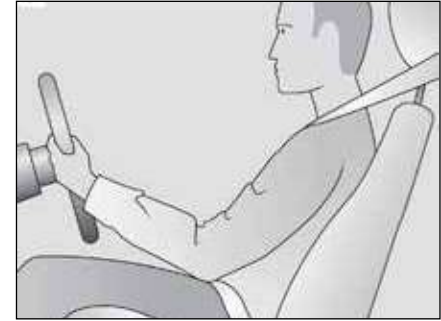

### کیسه هوای راننده و سرنشین

\* بر حسب سطح خودرو، در قسمت جلو سمت راننده و سرنشین قرار می‌گیرد. بر روی فرمان و داشبورد، و در « کیسه هوا » علامت قسمت پایین شیشه جلو یا آفتاب‌گیر نشان‌دهنده وجود این سیستم در خودرو است.

هر سیستم کیسه هوا تشکیل شده است از:

- یک کیسه هوا و چاشنی فعال‌کننده آن که برای راننده روی فرمان و برای سرنشین داخل داشبورد تعبیه گردیده است؛
- یک واحد کنترل هوشمند مشترک که شامل یک سنسور ضربه و سیستم ایجاد جرقه الکتریکی چاشنی فعال‌کننده است؛
- چراغ وضعیت  در صفحه نشانگرها.

در این صورت نصب صندلی کودک در حالت پشت به جاده بر روی صندلی سرنشین جلو ممنوع می‌باشد. همچنین استفاده از این صندلی برای سرنشین توصیه نمی‌گردد. در صورت بروز هر یک از این حالت‌ها هر چه سریع‌تر با یکی از نمایندگی‌های مجاز تماس بگیرید.



### بروز ایراد در عملکرد

در هنگام باز کردن سوئیچ، چراغ هشدار ۱ در روی صفحه نشانگرها روشن و پس از چند ثانیه خاموش می‌شود.

اگر در هنگام باز کردن سوئیچ، چراغ هشدار روشن نشود یا در هنگام روشن بودن موتور به طور مداوم روشن بماند، نشان دهنده بروز ایراد در عملکرد سیستم است.



### هشدار

سیستم کیسه هوا براساس اصول پیرو تکنیک عمل می‌کند، بدین صورت که در هنگام باز شدن تولید گرما کرده، دود آزاد می‌کند (دودی که متفاوت از دود ناشی از آتش سوزی است) و صدای انفجار آن به گوش می‌رسد. باز شدن کیسه هوا که باید بسیار سریع انجام شود، می‌تواند باعث ایجاد جراحت روی پوست و یا ناراحتی‌های دیگر شود.

### اصول عملکرد

سیستم فقط وقتی عمل می‌کند که سوئیچ باز باشد. هنگام وارد آمدن یک ضربه شدید از جلو، کیسه‌های هوا به سرعت باد می‌شوند و بدین ترتیب از برخورد سرنشینان به فرمان و قفسه سینه سرنشین به داشبورد جلوگیری می‌کنند؛ سپس بلافاصله باد آنها خالی شده تا مانع خروج سرنشینان از خودرو نشود.

سیستم کیسه هوای سرنشین نیز، جدای از سیستم کیسه هوای راننده دارای چراغ هشدار « غیرفعال بودن کیسه هوای سرنشین جلو » در صفحه نشانگرها می‌باشد. این چراغ هشدار به غیرفعال بودن سیستم کیسه هوای سرنشین مربوط می‌شود.

روشن شدن این چراغ هشدار نشان دهنده این است که کیسه هوای سرنشین در صورت وارد آمدن ضربه فعال نمی‌شود (برای اطلاع از جزئیات عملکرد کیسه هوا به فصل «غیرفعال کردن کیسه هوای سرنشین جلو» رجوع کنید).



### هشدار

- هشدارهای مربوط به کیسه هوای راننده
- غربلیک فرمان یا کیسه هوای آن را به هیچ وجه دستکاری نکنید.
- پوشاندن کیسه هوای فرمان اکیداً ممنوع است.
- هیچ‌گونه وسیله‌ای (سنجاق، آرم، ساعت، پایه تلفن همراه و ...) را بر روی کیسه هوای فرمان نچسبانید.
- باز کردن غربلیک فرمان ممنوع است (به جز برای پرسنل مجاز شبکه خدمات پس از فروش).
- در حالت نزدیک به فرمان رانندگی نکنید، وضعیت خود را طوری تنظیم کنید که دستانتان تقریباً به صورت مستقیم قرار گیرند (به پاراگراف «تنظیم وضعیت رانندگی» در فصل ۱ مراجعه کنید) رعایت فاصله کافی جهت باز شدن، کارایی صحیح کیسه هوا را تأمین می‌نماید.

### توصیه‌هایی در مورد کیسه هوای سرنشین: موقعیت ۱

- هیچ‌گونه وسیله‌ای (سنجاق، آرم، ساعت، پایه تلفن همراه و ...) را بر روی داشبورد در ناحیه کیسه هوا نچسبانید.
- هیچ وسیله‌ای را بین داشبورد و سرنشین قرار ندهید (حیوان، چتر، عصا، بسته و ...)
- پاهایتان را روی داشبورد یا صندلی قرار ندهید زیرا این امر در صورت عملکرد سیستم باعث وارد آمدن جراحات‌های جدی خواهد شد. به طور کلی تمام اجزای بدن (زانو، دست، سر و ...) را از داشبورد دور نگه دارید.
- به محض برداشتن صندلی کودک، برای اطمینان از ایمنی سرنشین در هنگام ضربه شدید، کیسه هوای سرنشین را دوباره فعال کنید.

### نصب صندلی کودک در حالت پشت به جاده در روی صندلی سرنشین جلو تا زمانی

که تجهیزات مکمل کمربند ایمنی سرنشین جلو غیر فعال نشده باشد، ممنوع است

(به پاراگراف «غیرفعال کردن کیسه هوای سرنشین جلو» در فصل ۱ مراجعه نمایید).

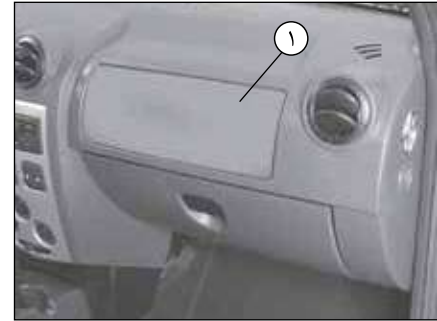

کلیه هشدارهایی که در زیر آورده شده است به منظور جلوگیری از باز نشدن کیسه هوا و اجتناب از جراحات ناشی از پرتاب محتویات کیسه هوا به هنگام باز شدن است.

تمامی نکات و هشدارهایی که در زیر به آن اشاره شده است، جهت جلوگیری از بروز جراحات جدی در حین باز شدن کیسه هوا و عملکرد صحیح آن می‌باشند.



#### هشدار

کیسه هوا مکمل عملکرد کمربند ایمنی بوده است و این دو، اجزاء لاینفک سیستم ایمنی سرنشین می‌باشند. بنابراین بستن کمربند ایمنی بطور دائم اجباری است، نبستن آن موجب ایجاد صدمه و جراحات جدی در هنگام تصادف خواهد گردید و عملکرد کیسه هوا در این شرایط می‌تواند باعث بروز جراحات شدید برای سرنشین خودرو گردد و نیز می‌تواند خطر ایجاد جراحت در سطح پوست را که در هنگام باز شدن کیسه هوا اجتناب‌ناپذیر است افزایش دهد.

کیسه‌های هوا هنگام واژگون شدن خودرو و یا وارد آمدن ضربه از پشت، عمل نمی‌کنند. در صورت وارد آمدن ضربه‌های شدید به قسمت زیر خودرو، به علت وجود چاله، سنگ و ... احتمال فعال شدن کیسه‌های هوا و تجهیزات مربوطه وجود دارد.

- هرگونه دستکاری یا تغییر سیستم کیسه هوای راننده یا سرنشین (کیسه‌های هوا، واحد کنترل الکترونیکی، سیم کشی ...) اکیداً ممنوع است (مگر توسط پرسنل آموزش دیده شبکه خدمات پس از فروش)

- به منظور تضمین عملکرد صحیح و اجتناب از باز شدن ناگهانی کیسه هوا فقط پرسنل آموزش دیده شبکه خدمات پس از فروش مجاز به کار بر روی آن هستند.

- به منظور تضمین سیستم‌های ایمنی، بعد از بروز تصادف، سرقه یا اقدام به سرقت خودرو و به جهت کنترل این سیستم ایمنی به نمایندگی‌های مجاز مراجعه نمایید.

- هنگامی که قصد فروش خودرو را دارید، خریدار را از این شرایط آگاه کنید و این دفترچه راهنما را در اختیارش بگذارید.

- هنگام از رده خارج کردن خودرو، برای ازبین بردن چاشنی‌های فعال کننده سیستم، به یکی از نمایندگی‌های مجاز مراجعه کنید.

استفاده از تجهیزات نگهدارنده اطفال و کودکان جزو الزامات قانونی است.

در اروپا کودکان زیر ۱۰ سال (۱) الزاماً باید با یک وسیله نگهدارنده تأیید شده و مطابق با وزن و اندازه کودک بسته شوند.

راننده مسؤول استفاده صحیح از این وسایل ایمنی می‌باشد.

وسایل نگهدارنده تأیید شده بعد از ژانویه ۱۹۹۲ دارای سطح ایمنی بالاتری نسبت به وسایل قبل از آن هستند.

بنابراین توصیه می‌شود یک وسیله نگهدارنده تأیید شده مطابق قوانین اروپایی و استاندارد ECE 44 انتخاب کنید.

این وسایل الزاماً باید دارای یک برجسب نارنجی با حرف E به همراه یک عدد (شماره کشوری که این وسیله در آن تأیید شده است) و سال تأیید آن باشند. جهت انتخاب صندلی مناسب برای کودکان و متناسب با سطح خودرو، به شبکه نمایندگی‌های مجاز مراجعه نمایید.



### هشدار

توجه داشته باشید که یک ضربه با سرعت ۵۰ کیلومتر در ساعت معادل سقوط از ارتفاع ۱۰ متری است. به بیان دیگر، نبستن کمربند ایمنی کودک، همانند آزاد گذاشتن او برای بازی در بالکن بدون حفاظ در طبقه چهارم است!



### هشدار

اطفال و کودکان به هیچ وجه نباید روی پای سرنشینان خودرو بنشینند.

در صورت وارد آمدن یک ضربه معادل ۵۰ کیلومتر در ساعت از جلو، وزن یک کودک ۳۰ کیلویی در هنگام پرتاب معادل یک تن می‌شود: شما حتی اگر کمربند هم بسته باشید قادر به نگهداشتن او نخواهید بود.

مخصوصاً هنگامی که فرزند شما روی پایتان نشسته، خطر جراحات شدید وجود دارد. هیچ‌گاه از یک کمربند برای بستن دو نفر به طور همزمان استفاده نکنید.

نصب صندلی کودک روی بعضی از صندلی‌های خودرو مجاز نمی‌باشد.

برای آگاهی از صندلی‌های مجاز جهت نصب صندلی کودک و انواع صندلی‌های کودکی که می‌توان در هر یک از صندلی‌های مجاز نصب نمود، به جدول صفحه بعد مراجعه نمایید.

قبل از نصب صندلی کودک در صندلی جلو (اگر نصب در صندلی جلو مجاز باشد) در صورت مجهز بودن صندلی سرنشین به صندلی کودک، تنظیمات زیر را انجام دهید:

- صندلی سرنشین را تا حد ممکن عقب ببرید؛
- پشتی آن را تا حد ممکن در حالت عمودی قرار دهید؛
- نشیمنگاه صندلی را تا حد ممکن بالا بیاورید؛
- پشت سری را تا حد اکثر ارتفاع بالا ببرید؛
- دکمه تنظیم ارتفاع کمربند را در حالت پایین قرار دهید.

(۱) رعایت قوانین کشوری که در آن زندگی می‌کنید الزامی است. ممکن است قوانین کشور شما با آنچه در اینجا ذکر شد متفاوت باشند.



صندلی های مجاز جهت نصب صندلی کودک				وزن و سن کودک
صندلی وسطی عقب مجهز به تسمه پایینی کمر بند با تنظیم دستی	صندلی وسطی عقب مجهز به قرقره جمع کن	صندلی های جانبی عقب	صندلی سر نشین جلو (۲) (۳)	
X	U	U	U	از بدو تولد تا ۹ ماهگی (وزن کمتر از ۱۳ کیلوگرم)
X	U	U	U	از ۹ ماه تا حدود ۳ سال (وزن از ۹ تا ۱۸ کیلوگرم)
X	U	U	X	از ۳ تا حدود ۱۲ سال (۱) (وزن از ۱۵ تا ۳۶ کیلوگرم)

X - محل نامناسب برای نصب صندلی کودک در این محدوده سنی.

U - محل مجاز برای نصب صندلی کودک با کمر بند و دارای استاندارد بین المللی برای این محدوده سنی، کنترل کنید که صحیح نصب شده باشد.

(۱) کودکان بلندتر از ۱/۳۶ متر یا دارای وزن ۳۶ کیلوگرم می توانند همانند بزرگسالان مستقیماً کمر بند ایمنی را ببندند.

(۲) فقط یک صندلی کودک و در وضعیت پشت به جاده می تواند روی این صندلی قرار گیرد.



#### هشدار

(۳) خطر مرگ یا جراحت شدید: قبل از نصب صندلی کودک در موقعیت پشت به جاده بر روی صندلی سر نشین جلو حتماً از غیر فعال بودن کیسه هوای

سر نشین اطمینان حاصل نمایید.

(به پاراگراف « غیر فعال کردن کیسه هوای سر نشین جلو » در فصل ۱ مراجعه نمایید.)

## انتخاب صحیح

ایمینی کودک به عملکرد خود شما بستگی دارد. برای اطمینان از حداکثر ایمینی کودک، به شما توصیه می‌شود از صندلی‌های کودک مورد تأیید شبکه خدمات پس از فروش، استفاده نمایید. سیستم‌های نگهدارنده مناسب جهت تمام گروه‌های سنی موجود می‌باشد. این صندلی‌ها با کمک سازنده خودرو طراحی شده و در خودروهای آن تست شده‌اند. با نمایندگی‌های مجاز مشورت کنید و از آنها بخواهید برای نصب صندلی به شما کمک کنند.



## گروه ۱ (از ۹ تا ۱۸ کیلوگرم)

در سنین بین ۲ و ۴ سال هنوز لگن کودک به اندازه کافی شکل نگرفته است تا به خوبی توسط کمربند سه نقطه‌ای خودرو نگهداشته شود و در نتیجه احتمال ایجاد جراحت شکمی در هنگام ضربه از جلو وجود دارد. بنابراین توصیه می‌شود از یک صندلی که کودک را توسط کمربند ایمینی به همراه صفحه ضربه‌گیر کاملاً مهار می‌نماید، استفاده کنید.



## گروه ۰+ و ۰ (از ۰ تا ۱۳ کیلوگرم)

تا دوسالگی گردن کودک بسیار آسیب‌پذیر است. ترجیحاً کودک را در یک صندلی مخصوص و در حالت پشت به جاده قرار دهید. این وضعیت ایمینی کودک را بیشتر می‌کند.



## هشدار

به منظور اجتناب از هرگونه خطر، به شما توصیه می‌کنیم از لوازم جانبی مورد تأیید شرکت سازنده خودرو که با خودروی شما مطابقت دارد و تحت ضمانت این شرکت است، استفاده نمایید.

برای قراردادن کمربند در نزدیک‌ترین حالت به گردن بدون اینکه با آن تماس داشته باشد، استفاده از یک صندلی بالا برنده مخصوص با پشتی قابل تنظیم در ارتفاع و یک راهنمای کمربند توصیه می‌شود. در صورت استفاده از یک صندلی بالا برنده مخصوص کودک که دارای پشتی نمی‌باشد، پشت سری خودرو باید به نسبت قد کودک تنظیم شود، لبه بالایی پشت سری باید هم ارتفاع سر کودک قرار گیرد و نباید پایین‌تر از سطح چشمهایش باشد.



**گروه ۲ (از ۱۵ تا ۲۵ کیلوگرم) و  
گروه ۳ (از ۲۲ تا ۳۶ کیلوگرم)**

برای نگهداشتن صحیح لگن کودکان زیر ۱۰ سال با قد کمتر از ۱/۳۶ متر و وزن کمتر از ۳۶ کیلوگرم، ترجیحاً از یک نشیمنگاه مخصوص به همراه راهنماهای کمربند استفاده کنید تا بتوانید کمربند سه نقطه‌ای را به صورت تخت از روی ران‌های کودک عبور دهید.

استاندارد تقسیم‌بندی تجهیزات ایمنی کودک به  
۵ گروه:

- گروه سنی ۰: از ۰ تا ۱۰ کیلوگرم
- گروه سنی ۰ + : از ۰ تا ۱۳ کیلوگرم
- گروه سنی ۱: از ۹ تا ۱۸ کیلوگرم
- گروه سنی ۲: از ۱۵ تا ۲۵ کیلوگرم
- گروه سنی ۳: از ۲۲ تا ۳۶ کیلوگرم

برای نصب آسان بعضی انواع صندلی‌های کودکان  
روی صندلی عقب، توصیه می‌کنیم پشت سری را  
جدا کرده و آن را در صندوق قرار دهید.



### هشدار

با توجه به اینکه استفاده از کیسه هوای سرنشین در موقعیت پشت به جاده صندلی کودک بسیار خطرناک است، فقط در صورتی می‌توان این صندلی را در این موقعیت نصب نمود که خودرو مربوطه به دستگاه غیرفعال کردن کیسه هوا مجهز باشد. امکان بروز جراحت شدید در صورت استفاده از کیسه هوا وجود دارد.

برچسب (روی داشبورد) و تذکرات ایمنی (روی آفتاب‌گیر) این دستورات را به شما یادآوری می‌کنند.



**غیرفعال نمودن کیسه هوای سرنشین**  
سوئیچ را ببندید، کلید قفل ۱ را فشار داده و بچرخانید تا در موقعیت خاموش (OFF) قرار گیرد. بدین ترتیب کیسه هوا غیرفعال می‌گردد.  
در حالت سوئیچ باز، حتما مطمئن شوید که چراغ هشدار ۲، AIRBAG OFF (کیسه هوا غیر فعال)، بر روی صفحه نشانگرها روشن شده باشد.  
این چراغ هشدار به صورت دائم روشن خواهد ماند تا به شما اطمینان دهد که کیسه هوای سرنشین غیر فعال مانده و می‌توانید صندلی کودک را نصب کنید.



**غیر فعال نمودن کیسه هوای سرنشین جلو**  
\* بر حسب سطح خودرو  
پشت به جاده بر روی صندلی سرنشین جلو نصب کنید، می‌بایست **الزاماً** کیسه هوای سرنشین جلو را غیرفعال نمایید (در صورت مجهز بودن خودرو به این سیستم).



### فعال نمودن کیسه هوای سرنشین جلو

#### \* بر حسب سطح خودرو

به محض برداشتن صندلی کودک از روی صندلی سرنشین جلو، مجدداً کیسه هوا را برای محافظت از سرنشین جلو فعال نمایید. برای فعال نمودن مجدد کیسه هوا سوئیچ را ببندید، قفل ۱ را فشار دهید و آن را بچرخانید تا در موقعیت ON (روشن) قرار گیرد. پس از آن سوئیچ را باز کرده، چک کنید که چراغ هشدار ۲ (AIRBAG OFF)، خاموش باشد. بدین ترتیب کیسه هوا فعال می‌شود.

### بروز ایراد در عملکرد

در صورت بروز ایراد در عملکرد سیستم فعال یا غیرفعال‌سازی کیسه هوای سرنشین جلو، نصب صندلی کودک در حالت پشت به جاده بر روی صندلی جلو اکیداً ممنوع است. همچنین استفاده از این صندلی برای سرنشین توصیه نمی‌گردد. هر چه سریع‌تر به یکی از نمایندگی‌های مجاز مراجعه کنید.



#### هشدار

فعال یا غیرفعال شدن کیسه هوای سرنشین جلو می‌بایست در هنگام خاموش بودن خودرو صورت پذیرد. روشن شدن چراغ هشدار نشان‌دهنده بروز ایراد در عملکرد این سیستم است.



### هشدار

- هیچ گونه تغییری نباید در سیستم‌های نصب شده اولیه کارخانه اعمال گردد: کمربندها و صندلی‌ها و همین طور اتصالات آنها.
- دستورالعمل‌های نوشته شده در دفترچه راهنمای نصب از سوی سازنده تجهیزات ایمنی سرنشین را دقیقاً مطالعه کنید.
- از پوشاندن لباس‌های ضخیم و حجیم خودداری فرمایید، و هیچ گونه شیء را بین کودک و کمربند ایمنی قرار ندهید.
- کمربند ایمنی خودرو باید به اندازه کافی کشیده شده باشد تا به طرز صحیحی صندلی کودک را نسبت به خودرو نگهدارد. همیشه کشیدگی کمربند را امتحان کنید.
- هیچ وقت تسمه کمربند ایمنی روی قفسه سینه را از زیر بغل، و یا از پشت رد نکنید.
- تسمه کمربند ایمنی باید به خوبی کشیده شده باشد و تا حد امکان به صورت مناسب روی بدن کودک قرار گرفته باشد.
- هیچ وقت به فرزند خود اجازه ندهید که وقتی خودرو در حال حرکت است، بر روی صندلی‌ها ایستاده و یا زانو بزند.
- اطمینان حاصل کنید که کودک در تمام مسیر، به خصوص وقتی خوابیده است، در وضعیت بدنی مناسبی قرار دارد.
- حتی اگر از صندلی کودک استفاده نکرده‌اید، حتماً آن را با کمربند ایمنی ببندید. زیرا در صورت وارد آمدن ضربه شدید می‌تواند همانند یک جسم پرتاب شده و سلامت سرنشینان خودرو را به خطر بیندازد.
- پس از بروز تصادف شدید، باید کمربندها و سیستم‌های ایمنی بررسی شوند تا اطمینان حاصل شود که در جای خود قرار گرفته‌اند.
- هیچ گاه کودک را بدون اینکه کسی مراقب او باشد در خودرو تنها رها نکنید، حتی اگر او را در وسیله نگهدارنده‌اش قرار داده باشید.
- سیستم قفل ایمنی کودک درب‌های عقب را فعال کنید (در صورتی که خودرو مجهز به آن باشد).
- مواظب باشید که کودک از درب طرف رو به خیابان پیاده نگردد.
- با بستن کمربند ایمنی خود برای کودکان الگوی خوبی باشید.

وجود تجهیزات زیر در خودرو بستگی به میزان سطح تجهیزات خودرو و نیز کشور استفاده کننده دارد.

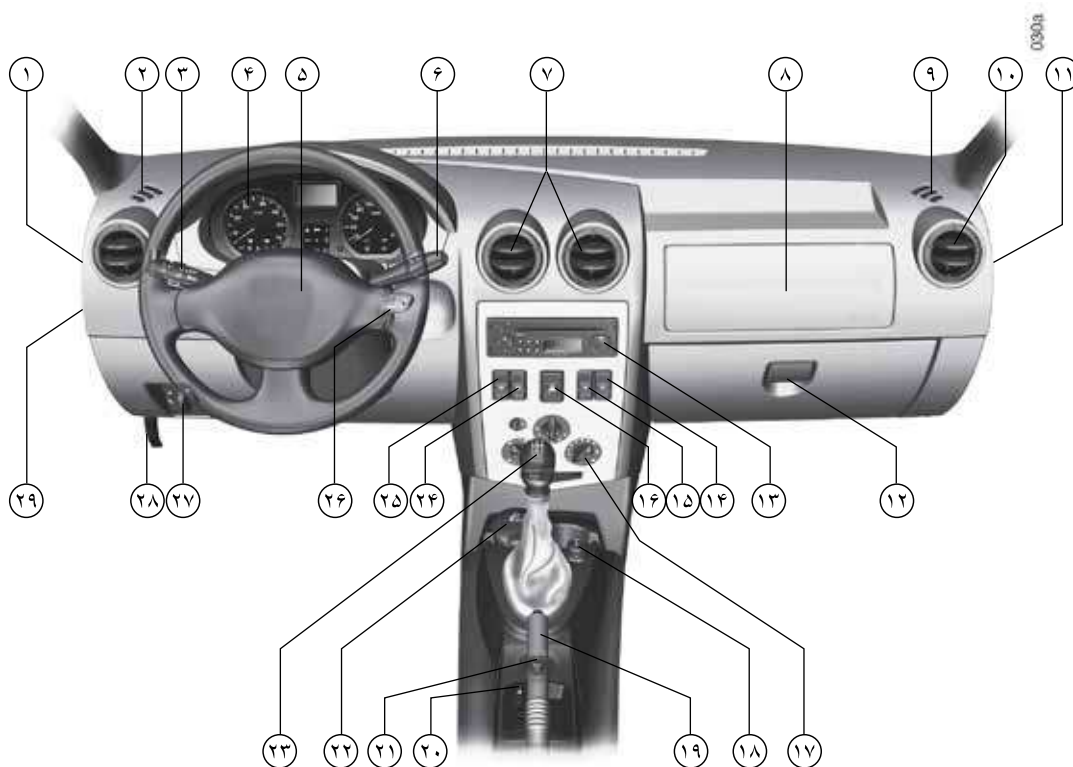



وجود تجهیزات زیر در خودرو بستگی به میزان سطح تجهیزات خودرو و نیز کشور استفاده کننده دارد.

- |   |  |  |
|---|--|--|
| ۱- دریچه هوای جانبی.                        | ۱۰- دریچه هوای جانبی.                    | ۲۱- کلید کنترل آینه‌های برقی جانبی.        |
| ۲- دریچه هوای بخاری شیشه‌های جانبی.         | ۱۱- کلید فعال یا غیر فعال کردن کیسه هوای | ۲۲- محل قرار گرفتن زیرسیگاری یا جا لیوانی. |
| ۳- دسته:                                    | سرنشین.                                  | ۲۳- دسته دنده.                             |
| - چراغ‌های راهنما                           | ۱۲- جعبه داشبورد.                        | ۲۴- کلید یخ‌زدایی شیشه عقب.                |
| - چراغ‌های بیرونی                           | ۱۳- محل قرار گرفتن سیستم صوتی یا محفظه   | ۲۵- کلید شیشه بالابر برقی.                 |
| - چراغ‌های مه‌شکن جلو                       | نگهداری اشیاء.                           | ۲۶- سوئیچ استارت.                          |
| - چراغ‌های مه‌شکن عقب                       | ۱۴- کلید شیشه بالابر برقی.               | ۲۷- کلید تنظیم ارتفاع نور چراغ‌ها.         |
| - بوق                                       | ۱۵- کلید کنترل قفل کردن الکتریکی درب‌ها. | ۲۸- اهرم باز کردن درب موتور.               |
| ۴- صفحه نشانگرها                            | ۱۶- دکمه فلاشر.                          | ۲۹- درپوش جعبه فیوز.                       |
| ۵- محل قرار گرفتن کیسه هوای راننده.         | ۱۷- کلیدهای کنترل تهویه مطبوع.           |  |
| ۶- دسته برف پاک‌کن / شیشه‌شوی شیشه جلو.     | ۱۸- فندک.                                |  |
| کلید نمایش پی‌درپی اطلاعات کامپیوتر صفحه    | ۱۹- ترمز دستی.                           |  |
| نشانگرها.                                   | ۲۰- کلید قفل شیشه بالابرهای عقب.         |  |
| ۷- دریچه‌های هوای مرکزی.                    |  |  |
| ۸- محل قرار گرفتن کیسه هوای سرنشین یا محفظه |  |  |
| نگهداری اشیاء.                              |  |  |
| ۹- دریچه هوای بخاری شیشه‌های جانبی.         |  |  |





وجود و عملکرد چراغ‌های هشدار دهنده، بستگی به سطح تجهیزات خودرو و کشور مربوطه دارد.

**چراغ هشدار دمای مایع خنک‌کننده**  به محض روشن شدن موتور، خاموش می‌شود. اگر این چراغ هشدار روشن شد، خودرو را متوقف کنید و اجازه دهید موتور با دور آرام کار کند تا دمای مایع خنک‌کننده کاهش یابد. در غیر این صورت، موتور را خاموش کنید. قبل از بررسی سطح مایع خنک‌کننده صبر کنید تا خنک شود. به یکی از نمایندگی‌های مجاز مراجعه کنید.

**چراغ هشدار فشار روغن**  به محض روشن شدن موتور خاموش می‌شود؛ اگر هنگام رانندگی در جاده روشن شد، حتماً خودرو را متوقف کنید و سوئیچ را ببندید. اگر سطح روغن مناسب باشد، علت هشدار مورد دیگری خواهد بود. به یکی از نمایندگی‌های مجاز مراجعه کنید.

**نشانگر چراغ‌های مه‌شکن عقب** 

**نشانگر چراغ‌های مه‌شکن جلو** 

**استفاده نشده** 

**نشانگر باز بودن درب یا درب‌ها** 

**چراغ هشدار دهنده کم بودن میزان سوخت**  
این چراغ با روشن کردن خودرو روشن و پس از ۳ ثانیه خاموش می‌شود. در صورت روشن ماندن آن، در اولین فرصت باک را پر کنید.

**نشانگر چراغ‌های راهنما** 



با روشن شدن این چراغ‌های هشدار در صفحه نشانگرها (A)، باید بلافاصله خودرو را ضمن توجه به قوانین راهنمایی و رانندگی متوقف کنید.

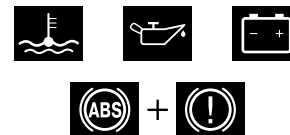

به یکی از نمایندگی‌های مجاز مراجعه کنید.

وجود و عملکرد چراغ‌های هشدار دهنده، بستگی به سطح تجهیزات خودرو و کشور مربوطه دارد.

**چراغ هشدار دهنده بالا بودن ترمز دستی و چراغ هشدار بروز ایراد در سیستم ترمز.**

اگر این چراغ روشن شد، بررسی کنید که ترمز دستی کاملاً پایین باشد؛ در غیر این صورت این وضعیت نشان‌دهنده پایین رفتن سطح روغن ترمز در مدار است. ممکن است ادامه رانندگی در این شرایط خطرناک باشد، با نمایندگی‌های مجاز تماس بگیرید.

**نشانگر نور پایین**

**نشانگر نور بالا**

**نشانگر سیستم ضد قفل چرخ‌ها (ABS)**

با باز کردن سوئیچ، روشن و پس از ۳ ثانیه خاموش می‌شود. اگر هنگام حرکت روشن شود، نشان‌دهنده این است که سیستم ضد قفل چرخ‌ها به خوبی عمل نمی‌کند. در این صورت سیستم ترمز مانند تجهیز نیستند، ABS خودروهایی که به سیستم عمل خواهد کرد.

هر چه سریعتر به یکی از نمایندگی‌های مجاز مراجعه کنید.

**نشانگر سیستم ضد سرقت**

این سیستم چندین عملکرد دارد. به پاراگراف «سیستم ضد سرقت» در فصل ۱ رجوع کنید.

**چراغ هشدار شارژ باتری**

باید به محض روشن شدن موتور، خاموش شود.

اگر هنگام رانندگی روشن شود، نشان دهنده بار اضافی یا تخلیه الکتریکی مدار است. توقف کنید و به نمایندگی‌های مجاز مراجعه فرمایید.

**چراغ هشدار عیب موتور**

در خودروهای مجهز به این سیستم، هنگام باز کردن سوئیچ روشن و سپس خاموش می‌شود.

- در صورت روشن ماندن مداوم، هر چه سریعتر به نمایندگی مجاز مراجعه نمایید.
- در صورت چشمک زدن، دور موتور را تا زمان متوقف شدن این هشدار کاهش دهید.

هر چه سریعتر به یکی از نمایندگی‌های مجاز مراجعه کنید.

به فصل ۲ پاراگراف «توصیه‌هایی به منظور کاهش آلاینده‌ها، مصرف بهینه سوخت و رانندگی» رجوع کند.



با روشن شدن این چراغ‌های هشدار در صفحه نشانگرها (A)، باید بلافاصله خودرو را ضمن توجه به قوانین راهنمایی و رانندگی متوقف کنید.



به یکی از نمایندگی‌های مجاز مراجعه کنید.

وجود و عملکرد چراغ‌های هشدار دهنده، بستگی به سطح تجهیزات خودرو و کشور مربوطه دارد.

**چراغ هشداردهنده نیستن کمربند ایمنی**

برحسب کشور تولید کننده، خاموش شدن آن نشان‌دهنده درست بسته بودن کمربند ایمنی است.

**چراغ هشدار کیسه هوا**

با باز کردن سوئیچ روشن شده و پس از چند ثانیه خاموش می شود.

اگر هنگام باز کردن سوئیچ، این چراغ هشدار روشن نشود یا در هنگام روشن بودن موتور به طور مداوم روشن بماند، نشان دهنده بروز ایراد در عملکرد سیستم است.

به فصل ۱، پاراگراف «تجهیزات مکمل کمربندهای ایمنی جلو» رجوع کنید و هر چه سریعتر به یکی از نمایندگی‌های مجاز مراجعه فرمایید.

**نشانگر غیرفعال شدن کیسه هوای سرنشین جلو**

به پاراگراف «ایمنی کودکان» در فصل ۱ رجوع کنید.

**نشانگر گرم کن شیشه عقب**



با روشن شدن این چراغ‌های هشدار در صفحه نشانگرها (A)، باید بلافاصله خودرو را ضمن توجه به قوانین راهنمایی و رانندگی متوقف کنید.

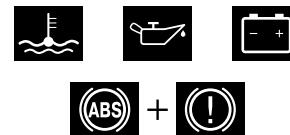

به یکی از نمایندگی‌های مجاز مراجعه کنید.



۲- نشانگر سرعت (کیلومتر در ساعت)

هشدار صوتی سرعت بیش از حد

\* برحسب کشور تولید کننده، اگر سرعت خودرو از ۱۲۰ کیلومتر در ساعت بگذرد، هر ۳۰ ثانیه یک هشدار صوتی به مدت تقریباً ۱۰ ثانیه شنیده خواهد شد.



۱- دورسنج موتور (درجه بندی  $\times 100$ ).

#### ۵- دکمه چند منظوره

- انتخاب حالت نمایش
- با فشار دکمه می‌توانید از کیلومتر شمار کلی/ساعت، به کیلومتر شمار جزئی / ساعت و یا برعکس تغییر وضعیت دهید.
- صفر کردن کیلومتر شمار جزئی نشانگر صفحه نشانگرها را روی کیلومتر شمار جزئی قرار دهید و دکمه را به مدت طولانی‌تر فشار دهید.
- تنظیم کردن ساعت
- به پاراگراف «ساعت» در فصل ۱ رجوع کنید.



#### نمایشگر چند منظوره A

کیلومتر شمار کلی مسافت پیموده شده، کیلومترشمار جزئی مسافت پیموده شده، ساعت. یا

#### کامپیوتر صفحه نشانگرها

به پاراگراف « کامپیوتر صفحه نشانگرها » در صفحات بعد رجوع کنید.



#### ۳- نشانگر مقدار سوخت

تعداد مربع‌های روشن، نشان‌دهنده میزان سوخت است. وقتی سوخت به میزان حداقل خود برسد، مربع‌ها خاموش می‌شوند و چراغ هشدار دهنده mini (حداقل) روشن می‌شود.

#### ۴- نشانگر دمای مایع خنک کننده

در شرایط عادی، چهار مربع روشن می‌شوند. تعداد مربع‌های روشن شده به دمای موتور بستگی دارد. تنها در صورتی که ۳ مربع آخر روشن شوند، چراغ هشدار دهنده روشن می‌شود.

نمایش اطلاعات در صفحه نشانگرها که در زیر توضیح داده شده است به سطح تجهیزات خودرو و کشوری که در آن زندگی می کنید بستگی دارد.



#### ۱- نمایشگر

#### ۲- دکمه صفر کردن کیلومتر شمار جزئی

برای صفر کردن کیلومتر شمار جزئی، نمایش اطلاعات باید روی « کیلومتر شمار جزئی » تنظیم شود. دکمه ۲ را به طور ممتد فشار دهید.

#### ۳- دکمه انتخاب نمایش اطلاعات

اطلاعات زیر با فشردن پی در پی دکمه ۳ نمایش داده می شود:

(الف) کیلومتر شمار کلی،

(ب) کیلومتر شمار جزئی،

(ج) سوخت مصرف شده،

(د) مصرف متوسط سوخت،

(ه) مصرف لحظه ای سوخت،

(و) مقدار مسافتی که می توان با سوخت باقیمانده پیمود،

(ز) مسافت پیموده شده،

(ح) سرعت متوسط.

نمونه هایی از نمایش اطلاعات در جدول صفحه بعد آورده شده است.

#### تفسیر بعضی از مقادیر نمایش داده

#### شده بعد از صفر کردن شمارشگر

هر چقدر فاصله زمانی از زمان آخرین صفر کردن کیلومتر شمار بیشتر باشد، مقادیر اندازه گیری شده مصرف متوسط سوخت، مسافت قابل پیمودن، سرعت متوسط نسبت به فاصله پیموده شده واقعی تر و قابل اطمینان تر هستند.

در اولین کیلومترهای پیموده شده پس از صفر کردن

کیلومتر شمار می توانید موارد زیر را ملاحظه کنید:

- مقدار مسافتی که می توان با سوخت باقیمانده در حین رانندگی پیمود، افزایش می یابد. این امر طبیعی است، مصرف متوسط سوخت می تواند در موارد زیر کاهش یابد:

- خودرو از مرحله گاز دادن خارج شود،

- موتور به دمای کارکرد مناسب خود برسد (صفر کردن کیلومتر شمار در حالت موتور سرد)،

- از رانندگی در شهر به رانندگی در جاده وارد شوید. در نتیجه، اگر مصرف متوسط سوخت کاهش پیدا کند، مسافت باقیمانده افزایش می یابد.



- مصرف متوسط سوخت در هنگامی که خودرو متوقف است و موتور با دور آرام کار می کند، افزایش یابد. این امر طبیعی است زیرا واحد کنترل، مصرف بنزین را در حالت دور آرام در نظر می گیرد.

**تذکره:** هنگامی که مقدار یک پارامتر از حداکثر ظرفیتش بگذرد، به طور خودکار صفر می شود.

نمایش اطلاعات در صفحه نشانگرها که در زیر توضیح داده شده است به سطح تجهیزات خودرو و کشوری که در آن زندگی می‌کنید بستگی دارد.

تفسیر اطلاعات نمایش داده شده	نمونه‌هایی از نمایش اطلاعات با فشار دادن پی در پی دکمه ۳
الف) شمارشگر کلی مسافت پیموده شده.	
ب) شمارشگر جزئی مسافت پیموده شده.	
ج) سوخت مصرف شده (بر حسب لیتر) از زمان آخرین صفر کردن شمارشگر.	
د) مصرف متوسط از زمان آخرین صفر کردن شمارشگر. مقدار نمایش داده شده بعد از پیمودن مسافت ۴۰۰ متر و با در نظر گرفتن مسافت طی شده و سوخت مصرف شده از زمان آخرین دفعه صفر کردن شمارشگر محاسبه می‌گردد.	

نمایش اطلاعات در صفحه نشانگرها که در زیر توضیح داده شده است به سطح تجهیزات خودرو و کشوری که در آن زندگی می‌کنید بستگی دارد.

تفسیر اطلاعات نمایش داده شده	نمونه‌هایی از نمایش اطلاعات با فشار دادن پی در پی دکمه ۳
<p>ه) مصرف لحظه‌ای سوخت، مقدار نمایش داده شده بعد از رسیدن سرعت به ۳۰ کیلومتر در ساعت محاسبه می‌گردد.</p>	
<p>و) مقدار مسافتی که می‌توان با سوخت باقیمانده پیمود این مسافت با در نظر گرفتن مصرف متوسط سوخت محاسبه شده از زمان آخرین دفعه صفر کردن کیلومتر شمار محاسبه می‌شود. مقدار نمایش داده شده پس از پیمودن حدود ۴۰۰ متر محاسبه می‌شود.</p>	
<p>ز) مسافت پیموده شده از زمان آخرین صفر کردن شمارشگر.</p>	
<p>ح) سرعت متوسط از زمان آخرین صفر کردن شمارشگر. مقدار نمایش داده شده پس از پیمودن حدود ۴۰۰ متر محاسبه می‌شود.</p>	





### تنظیم کردن ساعت

در حالی که سوئیچ باز است، نمایشگر ۱ را روی کیلومتر شمار کلی و ساعت تنظیم کنید.

دو روش برای تنظیم ساعت وجود دارد:

- با فشار ممتد دکمه ۲، ساعت برحسب دقیقه به سرعت تغییر کرده و تنظیم می‌شود؛
- با فشردن پی در پی دکمه ۲، ساعت، دقیقه به دقیقه تنظیم می‌شود.

در صورت قطع جریان تغذیه الکتریکی (قطع باتری، قطع سیم تغذیه و ...)، مقادیر نمایش داده شده در ساعت پاک می‌شوند. ساعت باید مجدداً تنظیم شود.



### هشدار

به منظور رعایت نکات ایمنی، توصیه می‌کنیم در هنگام رانندگی از تنظیم ساعت خودداری کنید.



### آینه داخل

قابلیت تغییر جهت را دارد. هنگام رانندگی در شب، برای اینکه نور چراغ‌های ماشین پشت سر، چشم شما را ناراحت نکنند، دسته کوچک ۳ را که در پشت آینه قرار دارد، حرکت دهید.

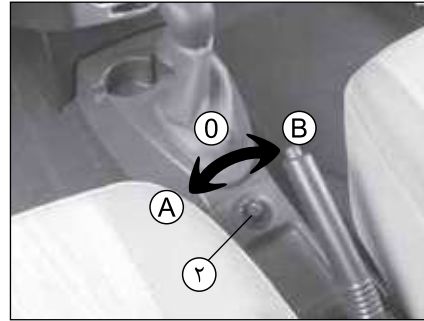

### آینه‌های جانبی الکتریکی

\* بر حسب سطح خودرو،

در حالی که سوئیچ باز است، کلید ۲ را جابه‌جا کنید:

- موقعیت A برای تنظیم آینه جانبی چپ؛
- موقعیت B برای تنظیم آینه جانبی راست؛
- موقعیت 0 غیرفعال.



### آینه‌های جانبی با امکان تنظیم از داخل

برای تغییر جهت آینه، دسته ۱ آن را جابه‌جا کنید.

### چراغ‌های نور بالا

درحالی که دسته راهنما ۱ در وضعیت چراغ‌های نور پایین قرار دارد، آن را به سمت خودتان بکشید.

هنگامی که چراغ‌های نور بالا روشن باشد یک نشانگر در صفحه نشانگرها روشن می‌شود.

برای بازگشت به وضعیت چراغ‌های نور پایین، دسته راهنما را مجدداً به طرف خودتان بکشید.

### خاموش کردن

انتهای دسته راهنما ۱ را به حالت اولیه برگردانید.

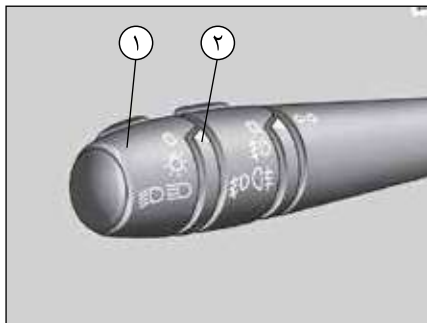

### چراغ‌های نور پایین

قسمت انتهایی دسته راهنمای ۱ را بچرخانید تا علامت آن روبروی نشانه ۲ قرار گیرد. یک نشانگر در صفحه نشانگرها روشن می‌شود.



### چراغ‌های کوچک

قسمت انتهایی دسته راهنمای ۱ را بچرخانید تا علامت آن روبروی نشانه ۲ قرار گیرد.



### هشدار

قبل از شروع به رانندگی در شب: از عملکرد صحیح تجهیزات الکتریکی اطمینان حاصل نموده و چراغ‌های خودرو را تنظیم نمایید (در صورت حمل بار بیش از حد معمول).  
به طور کلی، دقت کنید که سطح چراغ‌ها (با گرد و خاک، گل، برف، یا هر شیء دیگری) پوشیده نشده باشند.

خاموش کردن چراغ‌های بیرونی باعث خاموش شدن چراغ مه‌شکن عقب یا برگشتن آن به وضعیت چراغ‌های مه‌شکن جلو می‌گردد (در صورتی که خودرو به آن مجهز باشد).

### هشدار صوتی روشن ماندن چراغ‌ها

در صورتی که چراغ‌های خودرو پس از خاموش کردن موتور روشن مانده باشند، در هنگام باز شدن درب راننده، (برای جلوگیری از خالی شدن باتری و...) یک هشدار صوتی شنیده می‌شود تا به شما یادآوری کند که چراغ‌ها روشن مانده‌اند.

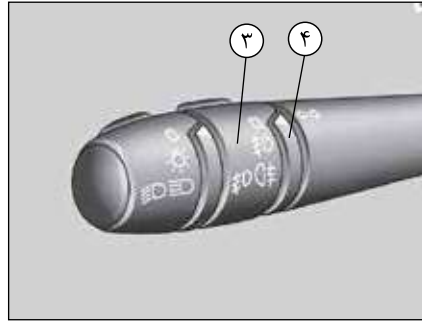

چراغ‌های مه‌شکن عقب  \* بر حسب سطح خودرو

حلقه میانی ۳ دسته راهنما را بچرخانید تا علامت آن روبه روی نشانه ۴ قرار گیرد.  
چراغ مه‌شکن فقط در صورتی فعال می‌شود که یکی از چراغ‌های بیرونی روشن شده باشد. در این صورت یک نشانگر در صفحه نشانگر روشن می‌شود.  
برای اجتناب از ایجاد مزاحمت برای رانندگان دیگر، به خاطر داشته باشید که در مواقعی که به این عملکرد نیاز ندارید آن را غیر فعال کنید.



چراغ‌های مه‌شکن جلو  \* بر حسب سطح خودرو

حلقه میانی ۳ دسته راهنما را بچرخانید تا علامت آن روبه روی نشانه ۴ قرار گیرد.  
چراغ مه‌شکن فقط در صورتی فعال می‌شود که یکی از چراغ‌های بیرونی روشن شده باشد. در این صورت یک نشانگر در صفحه نشانگر روشن می‌شود.  
برای اجتناب از ایجاد مزاحمت برای رانندگان دیگر، به خاطر داشته باشید که در مواقعی که به این عملکرد نیاز ندارید آن را غیر فعال کنید.

وضعیت تنظیم کلید کنترل A	حالت‌های قرارگیری بار در خودرو
0	تنظیم اولیه: صندوق خالی با راننده یا با یک سرنشین جلو
1	صندوق نیمه پر با ۱ یا ۲ سرنشین
2	صندوق پر با ۳ سرنشین
3	صندوق تا حداکثر ظرفیت پر با راننده

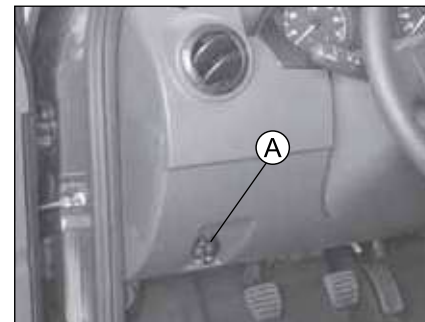

با استفاده از کلید کنترل A می‌توان ارتفاع نور چراغ‌های جلو را نسبت به میزان بار خودرو تنظیم کرد. برای کم کردن ارتفاع نور چراغ‌های جلو، کلید کنترل A را به طرف پایین و برای افزایش ارتفاع نور چراغ‌ها، آن را به طرف بالا بچرخانید.



### چراغ‌های راهنما

دسته راهنمای ۱ را به موازات فرمان و در جهتی که می‌خواهید دور بزنید حرکت دهید. در حالت رانندگی در اتوبان، گردش فرمان معمولاً برای برگرداندن دسته راهنما به وضعیت اولیه کافی نمی‌باشد. باید هنگام رانندگی دسته راهنما را در وضعیت وسط قرار دهید. با رها کردن آن، دسته راهنما به وضعیت اول خود بازمی‌گردد.



### چراغ اعلام خطر (فلاشر)



دکمه فلاشر ۲ را فشار دهید.

این دکمه به طور همزمان چهار چراغ راهنما و دو راهنمای کوچک جانبی را به صورت چشمک‌زن فعال می‌کند. این حالت فقط هنگامی استفاده می‌شود که شما بخواهید در شرایط بروز خطر راننده‌های دیگر را آگاه کنید که:  
 - ناچار هستید در محلی غیر معمول یا حتی ممنوع توقف کنید،  
 - در شرایط رانندگی و یا ترافیکی خاصی قرار دارید.



### بوق

انتهای دسته راهنمای ۱ را فشار دهید.

### هشدار نوری (چراغ زدن)

برای استفاده موقت از نور بالا، دسته راهنمای ۱ را به طرف خود بکشید.

در هنگام یخ‌زدگی، اطمینان حاصل کنید که تیغه‌های برف پاک‌کن یخ‌زده باشد (خطر داغ کردن موتور برف پاک‌کن).  
وضعیت تیغه‌ها را بررسی نمایید. هنگامی که کارایی تیغه‌ها پایین می‌آید، باید آنها را تعویض نمود. (تقریباً هر سال).  
شیشه جلوی خودرو را به طور مرتب تمیز کنید. در صورتی که قبل از متوقف کردن برف پاک‌کن‌ها (حالت A) موتور را خاموش کنید، تیغه‌های برف پاک‌کن در هر وضعیتی که باشند متوقف خواهند شد.  
بعد از روشن کردن موتور، کافی است دسته ۱ را در حالت A قرار دهید تا تیغه‌ها به حالت توقف بازگردند.



#### شیشه‌شوی شیشه جلو



درحالی که سوئیچ باز است، دسته برف پاک‌کن ۱ را به طرف خودتان بکشید.

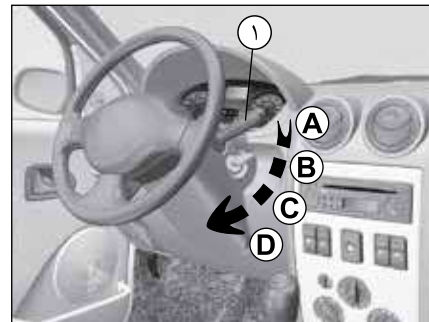

#### برف پاک‌کن



درحالی که سوئیچ باز است، دسته برف پاک‌کن ۱ را به موازات فرمان حرکت دهید:  
A توقف.  
B حرکت با دور متناوب.  
بین دو بار حرکت تیغه‌های برف پاک‌کن به مدت چند ثانیه توقف وجود دارد.  
C حرکت مداوم آهسته.  
D حرکت مداوم سریع.



#### هشدار

قبل از شستن خودرو، به منظور جلوگیری از به حرکت درآمدن برف پاک‌کن و خراب شدن تیغه‌های آن، دسته برف پاک‌کن را به حالت A (توقف) برگردانید.



#### هشدار

هنگام باز کردن درب موتور اطمینان حاصل کنید که دسته برف پاک‌کن در وضعیت A (توقف) قرار دارد. خطر ایجاد جراحت.

بر حسب سطح خودرو، غیرفعال کردن این عملکرد به صورت زیر انجام می شود:

- به طور خودکار پس از ۱۲ دقیقه از شروع عملکرد (نشانگر مربوطه خاموش می شود)؛
- با فشار دادن مجدد دکمه ۲ (نماد مربوطه خاموش می شود).



#### یخ زدایی شیشه عقب



**در حالی که موتور روشن است، دکمه ۲** را فشار دهید (نشانگر گرم کن شیشه عقب در صفحه نشانگرها روشن می شود).  
با استفاده از این عملکرد می توان (بر حسب سطح خودرو) شیشه عقب و آینه برقی را یخ زدایی کرد.



### کیفیت سوخت

از یک سوخت با کیفیت مرغوب استفاده نمائید که استانداردهای متداول خاص آن کشور را داشته باشد.

**الزاماً** از بنزین بدون سرب استفاده نمایید. عدد اکتان یا (RON) باید با مشخصات درج شده بر روی برچسبی که داخل درپوش فلزی باک A موجود است، مطابقت داشته باشد.

به پاراگراف « مشخصات موتورها » در فصل ۶ مراجعه فرمایید.

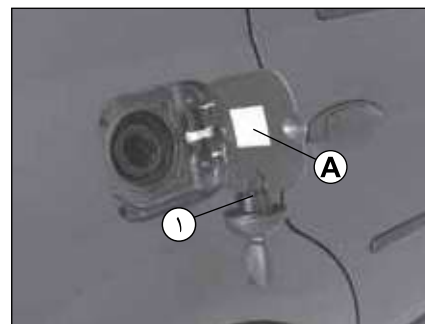

### ظرفیت قابل استفاده مخزن سوخت: حدود ۵۰

لیتر می باشد.

\* برحسب سطح خودرو قفل درپوش باک با کلید سوئیچ موتور باز می شود.

برای پر کردن مخزن سوخت به پاراگراف «سوخت گیری» مراجعه نمایید.

هنگام سوخت گیری، محلی (۱) پشت دریچه فلزی باک برای آویزان کردن درپوش مخزن تعبیه شده است.



### هشدار

**درپوش مخزن سوخت: یک درپوش مخصوص است.** قلاب تعبیه شده بر روی درپوش باک، جهت نگه داشتن درب باک هنگام پر کردن مخزن سوخت به کار می رود. در صورت نیاز به تعویض درپوش، مطمئن شوید که درپوش جدید با درپوش اصلی یکسان است. به یکی از نمایندگی های مجاز مراجعه کنید.

شعله آتش یا منبع حرارتی را به درپوش نزدیک نکنید.

هیچ گاه محل پر کردن سوخت را با دستگاه شستشوی پرفشار نشوید.



### هشدار

در هیچ شرایطی بنزین و گازوئیل را با هم مخلوط نکنید، حتی به مقدار کم.

### سوخت گیری

فقط از بنزین بدون سرب استفاده نمائید. استفاده از بنزین سرب دار باعث خرابی و صدمه زدن به تجهیزات ضدآلاینده می شود و باعث خارج شدن خودرو از گارانتی می گردد.

### استشمام بوی سوخت به طور مداوم

در صورت استشمام بوی سوخت به طور مداوم:

- خودروی خود را متناسب با شرایط ترافیکی به کنار جاده هدایت کرده و توقف کنید و سوئیچ را ببندید؛
- چراغ های فلاشر را روشن کنید. تمامی سرنشینان خودرو را پیاده کرده و آنها را به محلی دور از رفت و آمد راهنمایی کنید؛
- از دستکاری و سعی در روشن کردن مجدد خودرو قبل از اینکه متخصصین شبکه خدمات پس از فروش خودروی شما را بازبینی نمایند، پرهیز کنید.



### هشدار

هرگونه دستکاری و یا تغییر سیستم های تغذیه سوخت (واحد کنترل الکترونیکی، سیم کشی، مدار سوخت، انژکتور، سرپوش محافظ و ..) به دلیل خطری که ممکن است شما را تهدید کند اکیدا ممنوع است (مگر توسط متخصصین شبکه خدمات پس از فروش).

# ۲

## رانندگی (دستورالعمل‌های مرتبط با مصرف بهینه و حفاظت محیط زیست)

- 
- ۶..... مراقبت‌های اولیه - سوئیچ استارت
- ۷..... روشن کردن / خاموش کردن موتور
- ۷..... توجهات ویژه
- ۸..... توصیه‌هایی به منظور کاهش آلاینده‌ها، مصرف بهینه سوخت
- ۹..... محیط زیست
- ۱۰..... دسته دنده - ترمز دستی
- ۱۲..... سیستم فرمان هیدرولیک
- ۱۳..... سیستم ضد قفل چرخ‌ها (ABS)
- ۱۴..... گیربکس اتوماتیک

**موقعیت M « کارکرد »**

سوئیچ باز است.  
موتور آماده روشن شدن است.

**موقعیت D « استارت »**

اگر موتور روشن نشد، قبل از استارت مجدد، کلید را به عقب باز گردانید.  
به محض اینکه موتور روشن شد، کلید را رها کنید.

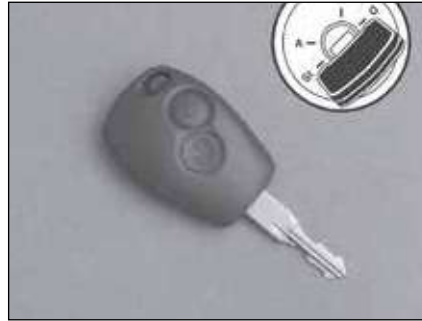
**سوئیچ استارت****موقعیت St « قفل شدن فرمان »**

برای قفل کردن فرمان، کلید را درآورید و فرمان را بچرخانید تا قفل شود.  
برای باز کردن قفل فرمان، کلید و غربیلک فرمان را به آرامی بچرخانید.

**موقعیت A « تجهیزات جانبی »**

هنگامی که سوئیچ بسته است، تجهیزات جانبی (مانند رادیو...) کار می‌کنند.

تا ۱۰۰۰ کیلومتر حداکثر سرعت توصیه شده جهت آببندی موتور خودرو ۱۳۰ کیلومتر در ساعت و دور موتور حداکثر ۳۰۰۰ الی ۳۵۰۰ دور در دقیقه است.  
**بعد از ۱۰۰۰ کیلومتر اولیه** می‌توانید از خودرو بدون محدودیت سرعت استفاده نمایید، اما فقط بعد از ۳۰۰۰ کیلومتر اولیه می‌توان به تمامی قابلیت‌های خودرو دست یافت.  
**فواصل زمانی بازبینی:** به دفترچه سرویس و نگهداری خودرو مراجعه نمایید.

### خاموش کردن موتور

درحالی که موتور در حالت دور آرام است، سوئیچ را به موقعیت «St» بازگردانید.

خودروی مجهز به گیربکس اتوماتیک

قبل از استارت زدن، دسته دنده را در وضعیت N یا P قرار دهید.  
لطفاً به اطلاعات مربوط به "گیربکس اتوماتیک" در فصل ۲ مراجعه نمایید.

### روشن کردن موتور

ویژگی خودروهای مجهز به سیستم ضد سرقت در سرمای شدید (دمای  $-20^{\circ}\text{C}$ ): برای استارت آسانتر؛ قبل از روشن کردن موتور، چند ثانیه سوئیچ را باز نگهدارید.  
اطمینان حاصل کنید که سیستم ضد سرقت غیرفعال است. به «سیستم ضد سرقت» در فصل ۱ مراجعه کنید.

### سیستم سوخت رسانی

#### موتور سرد یا گرم

- بدون گاز دادن، استارت بزنید.  
- به محض به کار افتادن موتور، سوئیچ را رها کنید.



#### هشدار

هیچ‌گاه سوئیچ را هنگامی که کودک یا موجود زنده دیگری داخل خودرو می‌باشد، رها نکنید زیرا آنها می‌توانند خودرو را روشن نموده و یا تجهیزات الکتریکی آن را از قبیل شیشه بالابرها فعال نمایند و بدین ترتیب احتمال گیر کردن و مجروح شدن قسمت‌هایی از بدن آنها (گردن، بازو، دست و ...) وجود خواهد داشت. خطر زخم و جراحت جدی. هیچ‌گاه قبل از توقف کامل خودرو سوئیچ را نبنیدید، زیرا خاموش شدن موتور سبب توقف سیستم‌های کمکی: ترمز، فرمان ... و تجهیزات ایمنی از قبیل کیسه‌های هوا خواهد شد.

با برداشتن کلید، فرمان قفل می‌شود.

موارد زیر باید مورد توجه قرار گیرند:

- پرهیز از حرکت طولانی در حالی که چراغ هشداردهنده کمبود بنزین روشن است،
- عدم استفاده از بنزین سرب دار،
- عدم استفاده از مکمل‌های روغن و بنزینی که مورد تأیید سرویس فنی نمی‌باشند.

و یا بروز ایراد در عملکرد مانند:

- جرقه زدن ناقص یا کیفیت پایین سوخت یا قطع شدن اتصال شمع که نتیجه آن خود را به شکل احتراق ناقص و ریپ زدن هنگام رانندگی نشان می‌دهد،
- افت قدرت موتور،

که باعث ایجاد دمای بیش از حد در کاتالیست کانورتور و کاهش عملکرد آن می‌شود و ممکن است منجر به خرابی آن و وارد آمدن صدمات حرارتی به خودرو شود.

اگر ایرادهای عملکرد ذکر شده در بالا را مشاهده نمودید، جهت انجام تعمیرات هر چه سریعتر به نمایندگی‌های مجاز مراجعه نمایید.

در صورت مراجعه مستمر خودرو به نمایندگی‌های مجاز در زمان‌های تعیین شده در فصل سرویس و نگهداری، خود را از مواجه شدن با چنین حوادثی مصون می‌دارید.

### مشکلات روشن کردن خودرو

به منظور جلوگیری از وارد شدن خسارت به کاتالیست کانورتور، سعی نکنید قبل از تشخیص علت خرابی و رفع آن خودرو را روشن نمایید (با استفاده از استارت زدن یا هل دادن)

سعی کنید به جای روشن کردن موتور از نمایندگی‌های مجاز کمک بگیرید.



### هشدار

خودروی خود را در حال روشن بودن در مکان‌هایی که امکان تماس مواد و اجسام قابل اشتعال مانند علف و یا برگ با آگزوز داغ خودرو وجود دارد، پارک نکنید.

### سرویس و نگهداری

لازم به ذکر است که عدم رعایت قوانین و استانداردهای ضد آلاینده‌گی می‌تواند باعث شود تا مالک خودرو تحت پیگرد قانونی قرار گیرد. همچنین، استفاده از قطعات توصیه نشده (در موتور، سیستم سوخت‌رسانی، آگزوز و ...) توسط سرویس فنی، منجر به تغییر در عملکرد سیستم‌های ضد آلاینده‌گی خودرو خواهد شد. تنظیمات و بازرسی‌های خودرو را، مطابق با دستورالعمل‌هایی که در دفترچه سرویس و نگهداری موجود است، در نمایندگی‌های مجاز انجام دهید. نمایندگی‌ها به تمامی امکانات لازم تجهیز شده‌اند تا بتوانند انجام تنظیمات خودرو شما را همانند تنظیمات اولیه کارخانه انجام دهند.

### تنظیمات موتور

- روشن شدن: نیاز به هیچ گونه تنظیمی ندارد.
- شمع‌ها: شرایط بهینه مصرف، راندمان و کارایی، رعایت کامل خصوصیات‌ی را که توسط بخش مهندسی تدوین شده است، لازم می‌سازد.
- در صورت تعویض شمع‌ها، از مارک‌ها، انواع و مشخصات خاصی که برای موتور شما مناسب است استفاده نمایید. برای این منظور به یکی از نمایندگی‌های مجاز مراجعه کنید.
- **دور آرام:** دور موتور به صورت خودکار تنظیم می‌گردد.
- **فیلتر هوا، فیلتر سوخت:** فیلتر کثیف باعث افت راندمان می‌شود. باید آن را تعویض کرد.

کارخانه سازنده همواره در کاهش انتشار گازهای آلاینده و مصرف بهینه سوخت نقش مهمی را ایفا می‌کند. با توجه به تنظیمات خاص اولیه و مصرف سوخت متعادل، خودروی شما با استانداردهای ضد آلاینده‌گی جهانی مطابقت دارد. با این حال این فناوری نمی‌تواند کارایی کامل را دارا باشد. میزان انتشار گازهای آلاینده و مصرف سوخت خودرو به شما نیز بستگی دارد. توصیه می‌شود در نگهداری و استفاده بهینه از خودرو دقت نمایید.

- گرفتن کلاچ و گاز دادن بی دلیل قبل از خاموش کردن موتور بر روی خودروهای مدرن، کاری بی‌فایده است.

### تعویض دنده

انتخاب وضعیت دنده می‌بایست با دور موتور و سرعت خودرو متناسب باشد. مراقب باشید کاهش دنده (دنده معکوس) باعث بالا رفتن بیش از حد دور موتور نگردد، بخصوص از کاهش چند دنده در یک زمان (بطور مثال از وضعیت ۵ به ۲) در سرعت‌های بالا اکیداً خودداری نمایید. عدم رعایت این اصول می‌تواند منجر به آسیب جدی به موتور خودرو گردد.



### هشدار

#### مشکلات در رانندگی

در سمت راننده، الزاماً فقط از زیرپایی‌هایی استفاده کنید که با مدل خودروی شما همخوانی داشته باشند، و متناسب با اجزاء از پیش نصب شده خودرو بتوانند به خوبی در کف خودرو پهن شوند و پس از نصب، بست‌های آنها را مرتباً بررسی نمایید. چندین زیرپایی را بر روی یکدیگر نیندازید.

- آب و هوای بد، آب گرفتگی در جاده‌ها، در جاده‌های که ارتفاع آب از لبه رینگ چرخ بالاتر باشد رانندگی نکنید.

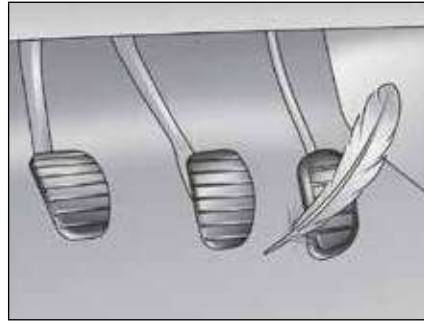

- با تخمین مناسب فاصله خودرو تا مانع و سر پیچ، تا حد امکان کمتر از ترمز استفاده کنید و برای کم کردن سرعت به آرامی پای خود را از روی پدال گاز بردارید.
- از شتاب گرفتن ناگهانی پرهیز کنید.
- دور موتور را هنگام تعویض دنده بالا نبرید تا جایی که امکان دارد همیشه از دنده‌های سبکتر استفاده کنید و در نظر گرفتن اینکه به موتور نیز نباید فشار اضافی وارد شود.
- در مدل‌های مجهز به گیربکس اتوماتیک، ترجیحاً از وضعیت D استفاده نمایید.
- در سربالایی‌ها بهتر است به جای ثابت نگه داشتن سرعت، وضعیت پدال گاز را ثابت نگه داشته و از فشار دادن بیشتر آن اجتناب نمایید.

### چک کردن گازهای آلاینده خودرو

سیستم کنترل گازهای خروجی اگزوز امکان تشخیص بروز ایراد در عملکرد تجهیزات ضد آلاینده‌گی خودرو را می‌دهد.

این عیوب می‌توانند به خروج مواد سمی مضر و یا تخریب مکانیکی منجر شوند.

این نمایشگر در صفحه نشانگرها خرابی‌های احتمالی سیستم را نشان می‌دهد:



با باز شدن سوئیچ، روشن و بعد از گذشت سه ثانیه خاموش خواهد شد.

- در صورت روشن ماندن مداوم، هر چه سریعتر به نمایندگی مجاز مراجعه نمایید.
- در صورت چشمک زدن، دور موتور را تا زمان متوقف شدن این هشدار کاهش دهید. هر چه سریعتر به یکی از نمایندگی‌های مجاز مراجعه کنید.

### رانندگی

- به جای اینکه موتور را در حالت توقف گرم کنید، به آرامی با آن رانندگی کنید تا به دمای مناسب خود برسد.
- سرعت بالا سبب بالا رفتن هزینه‌های خودرو می‌شود.
- رانندگی با «سرعت زیاد» پر هزینه است: سعی کنید به «صورت صحیح» از خودرو استفاده نمایید.



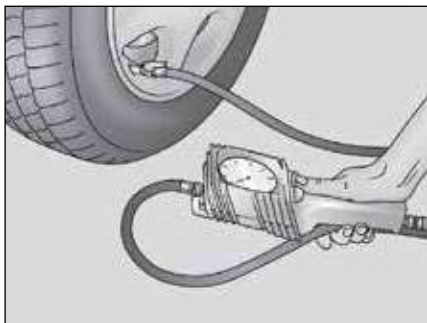

- برای خودروهای مجهز به تهویه مطبوع (کولر)، طبیعی است که هنگام استفاده از آن شاهد افزایش مصرف سوخت (به خصوص در محیط‌های شهری) باشیم. در صورت عدم نیاز سیستم را خاموش کنید.  
**توصیه‌هایی برای کاهش مصرف سوخت و در نتیجه حفظ محیط زیست:**

- توصیه می‌شود در حال رانندگی دریچه‌های هوا باز و شیشه‌ها بسته باشند.
- در صورتی که خودروی شما در محلی گرم یا زیر آفتاب توقف داشته است، چند دقیقه داخل خودرو را هوا دهی کنید تا از شدت گرما کاسته شود.
- از پر کردن بیش از حد باک جلوگیری کنید زیرا ممکن است باعث سر ریز شدن بنزین شود.
- باربند خالی را بر روی خودرو نبندید.
- برای حمل و نقل اشیاء حجیم، از یدک کش استفاده کنید.
- برای سفر با کاروان، به فکر استفاده از یک بادشکن تأیید شده باشید و فراموش نکنید که آن را تنظیم نمایید.

- از رانندگی در مسیره‌های کوتاه که با توقف‌های طولانی همراه باشد پرهیز کنید، زیرا در این وضعیت موتور هیچ‌گاه به دمای بهینه خود نمی‌رسد.

### چرخ‌ها

- افزایش میزان مصرف سوخت ممکن است به دلایل زیر باشد:
  - چرخ کم باد
  - استفاده از لاستیک تأیید نشده توسط کارخانه سازنده

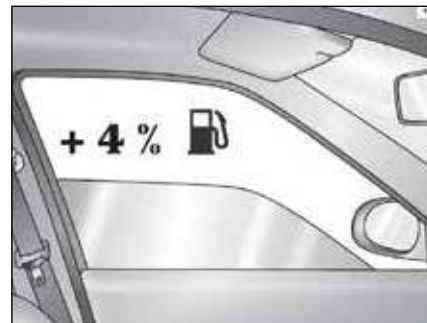

### توصیه‌های عمومی

- جریان الکتریسیته در خودرو به وسیله «سوخت» تأمین می‌شود، در صورت عدم نیاز، تجهیزات الکتریکی اضافی خودرو را خاموش نگه دارید.
- ولی ایمنی رانندگی در اولویت قرار دارد، چراغ‌ها را به محض اینکه دید کم می‌شود روشن نمایید (به جهت دیده شدن و همچنین دید بهتر).
- بهتر است از دریچه‌های هوا استفاده نمایید. رانندگی با شیشه‌های باز و سرعت ۱۰۰ کیلومتر در ساعت، مصرف سوخت را ۴٪ افزایش می‌دهد.

**محیط زیست**

خودروی شما به صورتی طراحی گردیده که با محیط زیست سازگار باشد.

- اکثر خودروها مجهز به یک سیستم ضد آلاینده‌گی هستند که شامل **کاتالیست کانورتور، سنسور اکسیژن و فیلتر ذغالی فعال** می‌باشد. (که این مورد آخر، مانع از پراکنده شدن گازهای بنزین داخل باک به هوای آزاد می‌شود).

- **این خودروها فقط با سوخت بدون سرب کار می‌کنند.**

- ۸۷٪ قطعات خودرو **قابل بازیافت** بوده و تعدادی از قطعات آن نیز از **مواد بازیافتی** ساخته شده است.

- ۹۵٪ قطعات پلاستیکی خودرو با یک علامت اختصاری نشانه‌گذاری شده‌اند که امکان شناسایی مواد اصلی تشکیل دهنده آنها را فراهم می‌سازد. با این علامت قطعات جدا شده به راحتی شناسایی شده و بازیابی آنها بهتر انجام می‌شود.

علاوه بر این، خودروی شما با مقررات حفاظت از محیط زیست اتحادیه اروپا نیز سازگار می‌باشد.

**شما نیز در احترام گذاشتن به محیط زیست مشارکت نمایید!**

قطعات مستعمل و تعویض شده هنگام انجام سرویس‌های دوره‌ای خودرو (باطری، فیلتر روغن، فیلتر هوا ... ) و قوطی‌های روغن (خالی یا محتوی روغن مصرف شده ...) را همراه با زباله‌های روزمره خانه دور نیندازید.

آنها را در اختیار سازمان‌های مخصوص بازیافت قرار دهید. در هر شرایطی، قوانین محلی خود را رعایت کنید.

### سیستم فرمان هیدرولیک

هنگام توقف غربیلک فرمان را به طور کامل نچرخانید (امکان خرابی پمپ فرمان هیدرولیک وجود دارد).

### ترمز دستی

#### برای آزاد کردن ترمز دستی

دسته را به آرامی به طرف بالا بکشید، دکمه ۲ را فشار دهید و دسته را بخوابانید.  
اگر هنگام رانندگی ترمز دستی کاملاً پایین نباشد، نشانگر قرمز رنگ اخطار در صفحه نشانگرها روشن باقی می‌ماند.



#### هشدار

هنگام رانندگی مراقب باشید که ترمز دستی کاملاً خوابیده باشد زیرا احتمال داغ شدن لنت‌های ترمز وجود خواهد داشت.



#### هشدار

بنا به شیب محل و یا وزن خودرو، شاید نیاز به اضافه کردن حداقل دو درجه اضافی محکم کشیدن ترمز دستی و نیز جا زدن دنده (یک یا عقب) باشد.



#### هشدار

هیچ‌گاه در سرآشویی موتور را خاموش نکنید، و به طور کلی در هنگام حرکت نیز این کار را انجام ندهید (عدم عملکرد فرمان هیدرولیک).

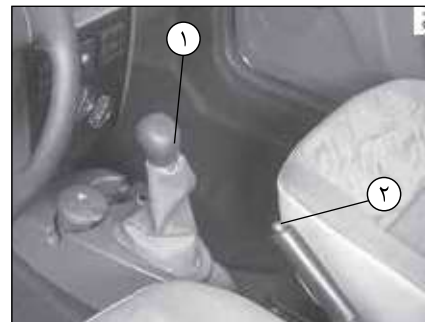

### برای دنده عقب گرفتن

#### (خودرو در حالت توقف)

#### خودروی مجهز به گیربکس دستی

دنده را در موقعیت خلاص قرار دهید سپس مطابق شکلی که روی دسته دنده ۱ رسم شده عمل کنید.

#### خودروی مجهز به گیربکس اتوماتیک

لطفاً به اطلاعات مربوط به "گیربکس اتوماتیک" در فصل ۲ مراجعه نمایید.

چراغ دنده عقب به محض جا زدن دنده عقب روشن می‌شود (سوئیچ باز).

### تعویض دنده

انتخاب وضعیت دنده می‌بایست با دور موتور و سرعت خودرو متناسب باشد. مراقب باشید کاهش دنده (دنده معکوس) باعث بالا رفتن بیش از حد دور موتور نگردد، بخصوص از کاهش چند دنده در یک زمان (پطور مثال از وضعیت ۵ به ۲) در سرعت‌های بالا اکیداً خودداری نمایید. عدم رعایت این اصول می‌تواند منجر به آسیب جدی به موتور خودرو گردد.

هنگام ترمز شدید، کم کردن مسافت توقف و کنترل پایداری و فرمان پذیری خودرو دو هدف اصلی می‌باشند. بنا بر ماهیت جاده، شرایط آب و هوایی و عکس‌العمل شما، خطرات مرتبط با از دست دادن پایداری بر روی جاده وجود دارند: قفل شدن چرخ‌ها و از دست دادن فرمان‌پذیری خودرو. برای گریز از این‌گونه خطرات شما سیستم ضد قفل چرخ‌ها یا (ABS) را در اختیار دارید.

نکته مهم در ایمنی این است که اجزاء سیستم ترمزگیری، حتی در زمان ترمز گرفتن خیلی شدید، باعث قفل شدن چرخ‌ها نشود تا امکان هدایت خودرو و کنترل مسیر حرکت وجود داشته باشد. در چنین شرایطی استفاده از فرمان و انجام حرکت‌هایی برای رد کردن موانع، ضمن ترمز گرفتن، کاملاً عملی است. به علاوه این سیستم امکان کم کردن مسافت توقف خصوصاً هنگامی که پایداری روی جاده با مشکل همراه است (زمین خیس، زمین یخ زده، آسفالت خراب) را نیز فراهم می‌سازد.

امکان بهینه ترمز کردن را ABS اگرچه سیستم فراهم می‌سازد، اما به هیچ عنوان امکان بالا بردن خصوصیات فیزیکی مرتبط با اصطکاک لاستیک و جاده را ندارد. قوانین معمول می‌بایست مانند همیشه الزاماً رعایت شوند (فاصله مجاز بین خودروها و غیره). **در واقع این واقعیت که از ایمنی بیشتری برخوردار هستید، نباید شما را به انجام کارهای خطرناک ترغیب نماید.**

در هر بار فعال شدن این سیستم، لرزشی کم و بیش قوی بر روی پدال ترمز احساس می‌شود. این نشانه‌های حسی شما را از کم شدن و به مرز قابل قبول رسیدن پایداری چرخ‌ها بر سطح جاده آگاه می‌کند و به شما نشان می‌دهد که بهتر است رانندگی خود را با وضعیت جاده تطبیق دهید.

### بروز ایراد در عملکرد



این دو حالت مشاهده می‌شود:

۱- چراغ هشدار  در صفحه نشانگرها روشن می‌شود.

ترمزگیری شما همچنان برقرار است اما بدون سیستم ترمز ضد قفل چرخ‌ها. هر چه سریعتر به یکی از نمایندگی‌های مجاز مراجعه کنید.



### هشدار

۲- چراغ‌های هشدار  روی صفحه نشانگرها و  روشن می‌شود.

این علامتها نشانگر بروز ایراد در عملکرد سیستم ترمز ABS است. در این حالت عمل ترمزگیری فقط به صورت ساده (بدون سیستم ABS) انجام می‌گیرد. در این شرایط، **ترمز گرفتن ناگهانی خطرناک است** و این موضوع می‌تواند باعث توقف سریع خودرو (بدون پایداری مناسب) و ایجاد حادثه گردد. به یکی از نمایندگی‌های مجاز مراجعه کنید.

عملکرد سیستم ترمز ABS مستقل از فشار وارده بر پدال ترمز عمل می‌نماید. بدین ترتیب، در وضعیت بحرانی، توصیه می‌شود که روی پدال ترمز یک فشار قوی و مداوم وارد کنید. لزومی ندارد که فشارهای پی در پی وارد کنید (پر کردن پمپ ترمز).

### رانندگی در حالت اتوماتیک

دسته دنده ۱ را در وضعیت **D** قرار دهید. در اغلب شرایط رانندگی شما نیاز به تعویض دنده نخواهید داشت: دنده‌ها به طور خودکار در زمان مناسب و متناسب با شرایط موتور تعویض خواهند شد، دلیل آن امر وجود حالت اتوماتیک می‌باشد که بر اساس وزن خودرو و وضعیت جاده خودش را متناسب با شیوه رانندگی که شما انتخاب نموده‌اید، تنظیم می‌کند.



### رانندگی در حالت مصرف بهینه سوخت

در هنگام رانندگی دسته دنده را در وضعیت **D** قرار دهید، در حالی که فشار پا روی پدال گاز کم باشد دنده بصورت اتوماتیک سبک‌تر می‌شود.

### شتابگیری و سبقت

در صورت نیاز به شتاب‌گیری، پدال گاز را سریع و تا انتها فشار دهید (طوری که وارد مرحله kickdown شود).

اینکار باعث می‌شود عمل معکوس کشیدن در دنده مناسب بر اساس دور موتور انجام شود.

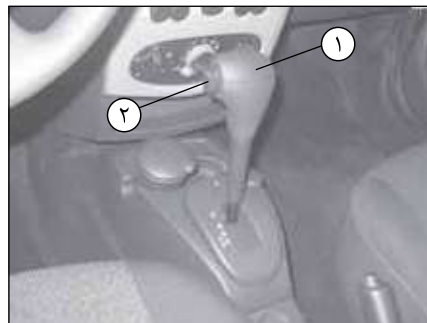

### انتخاب دنده ۱

**P**: پارک

**R**: دنده عقب

**N**: خلاص

**D**: حالت اتوماتیک

۳: نمایش وضعیت دنده در حالت اتوماتیک

### عملکرد

دسته دنده را در موقعیت پارک **P** یا خلاص **N** قرار داده، سویچ را باز کنید.

در حالی که پای خود را بر روی پدال ترمز گذاشته‌اید، دسته دنده را از حالت **P** خارج نمایید.

**قرار دادن دسته دنده در موقعیت D یا R فقط باید هنگامی که خودرو متوقف است صورت پذیرد.** پدال ترمز را فشار داده و پدال گاز در وضعیت آزاد باشد.

برای تغییر دادن موقعیت **P**، الزامیست قبل از فشار دادن دکمه قفل ۲ دسته دنده ابتدا پدال ترمز را فشار دهید.



### هشدار

به دلایل ایمنی، قبل از ایستادن کامل خودرو، موتور را خاموش نکنید.



### شرایط ویژه

- **حالت برف:** اگر شما در حال رانندگی در شرایطی هستید (برف، گل، و غیره) که در آن احتمال سر خوردن ماشین وجود دارد سوئیچ ۴ را فشار دهید. در اینصورت نشانگر مربوطه ۵ نیز روشن خواهد شد. در صورتی که نیازی به این شرایط ویژه رانندگی وجود ندارد، با فشردن مجدد کلید ۴ این حالت را غیرفعال نمایید.

### حالت‌های خاص

در بعضی از شرایط رانندگی (به عنوان مثال: برای حفاظت از موتور) "سیستم اتوماتیک" ممکن است تغییر دنده را به طور خودکار انجام دهد. به همین ترتیب، برای جلوگیری از تعویض دنده‌های اشتباه، تغییر دنده ممکن است توسط سیستم خودکار تأیید نشود: در این صورت نمایش دنده برای چند ثانیه برای مطلع کردن شما به حالت چشمک‌زن در می‌آید.

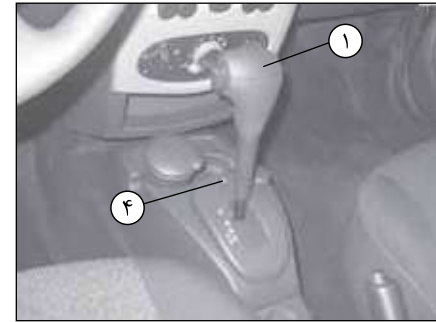

### رانندگی در حالت دستی

در حالی که دسته دنده ۱ در وضعیت **D** قرار دارد، دسته دنده را به سمت چپ حرکت دهید تا وارد حالت دستی شوید. این حالت به شما امکان تعویض مکرر دنده‌ها را بصورت دستی می‌دهد:  
 - جهت سنگین کردن دنده، دسته دنده را به سمت عقب فشار دهید؛  
 - جهت سبک نمودن دنده، دسته دنده را به سمت جلو فشار دهید.  
 دنده انتخاب شده در صفحه کیلومتر قابل رویت می‌باشد.

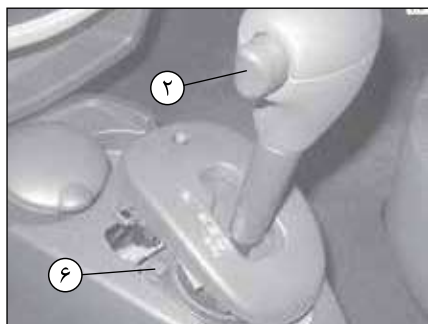

### بروز ایراد در عملکرد

در صورت ایراد خودرو با گیربکس اتوماتیک، لطفاً به اطلاعات مربوط به "بکسل کردن" در بخش ۵ مراجعه نمایید.

اگر دسته دنده در موقعیت P قفل شده باشد و با فشار دادن پدال ترمز آزاد نشود، امکان آزاد کردن آن بصورت دستی وجود دارد. بدین منظور قاب دسته را جدا کنید سپس دکمه ۶ را که روی گردگیر دسته دنده قابل مشاهده است، به عقب فشار داده و دکمه قفل ۲ را فشار دهید.

### انتخاب وضعیت پارک P

هنگامی که خودرو کاملاً متوقف می باشد، در حالی که پدال ترمز را فشرده‌اید، دسته دنده را در وضعیت P قرار دهید. در این وضعیت گیربکس در حالت خلاص قرار دارد، اما چرخ های محرک بصورت مکانیکی قفل می‌باشند.

حتماً از ترمز دستی استفاده نمایید.



### هشدار

به دلایل ایمنی، قبل از ایستادن کامل خودرو ، موتور را خاموش نکنید.



### هشدار

در صورت برخورد زیر خودرو با موانعی مانند: برآمدگی، یا ناهمواری‌های خیابان)، این امکان وجود دارد تا به خودرو صدماتی وارد گردد (مانند: آسیب دیدن تعلیق، چرخ ها...).

برای اجتناب از خطر تصادف، خودرو باید توسط نمایندگی مجاز مورد بازرینی قرار گیرد.

### در جاده‌های پر پیچ و خم مانند جاده‌های

کوهستانی، جهت جلوگیری از تعویض دنده‌های پی‌درپی در حالت اتوماتیک، پیشنهاد می‌شود در حالت دستی گیربکس رانندگی شود.

این کار از تعویض پی در پی دنده‌ها در هنگام بالا رفتن از جاده جلوگیری می‌کند و استفاده از ترمز موتوری در سراسیمی‌ها را ممکن می‌سازد.

### در هوای سرد، موتور را روشن کنید و جهت

جلوگیری از خاموش شدن موتور، چند ثانیه صبر کنید و سپس دسته دنده را از P یا N به D یا R تغییر وضعیت دهید، سپس اقدام به رانندگی نمایید.

### خودروهایی که دارای سیستم ضد لغزش

نیستند: در سطوح لیز و لغزنده و یا سطوحی که چسبندگی کمی دارند، جهت جلوگیری از بکسواد کردن چرخ‌ها قبل از شروع به حرکت به حالت دستی تغییر وضعیت داده و با دنده ۲ (حتی ۳) اقدام به رانندگی نمایید.

### در هوای خیلی سرد، سیستم گیربکس ممکن

است تا زمانی که به دمای کاری مناسب نرسد، اجازه تعویض دستی دنده را ندهد.





# ۳

## آسایش در خودرو

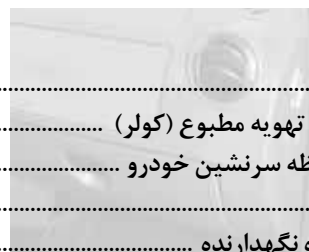
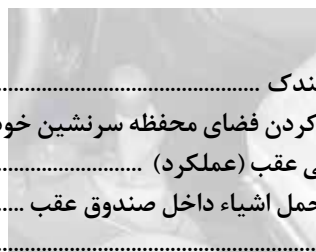

- |         |  |        |  |
|---------|--|--------|--|
| ۱۰..... | زیر سیگاری - فندک                          | ۶..... | دریچه‌های هوا                          |
| ۱۲..... | چیدمان / مرتب کردن فضای محفظه سرنشین خودرو | ۷..... | بخاری - توزیع هوا - تهویه مطبوع (کولر) |
| ۱۳..... | نشیمنگاه صندلی عقب (عملکرد)                | ۷..... | چراغ‌های داخل محفظه سرنشین خودرو       |
| ۱۴..... | صندوق عقب - حمل اشیاء داخل صندوق عقب       | ۸..... | شیشه بالابرها                          |
| ۱۴..... | موکت کفی                                   | ۹..... | آفتاب گیر - دستگیره نگهدارنده          |

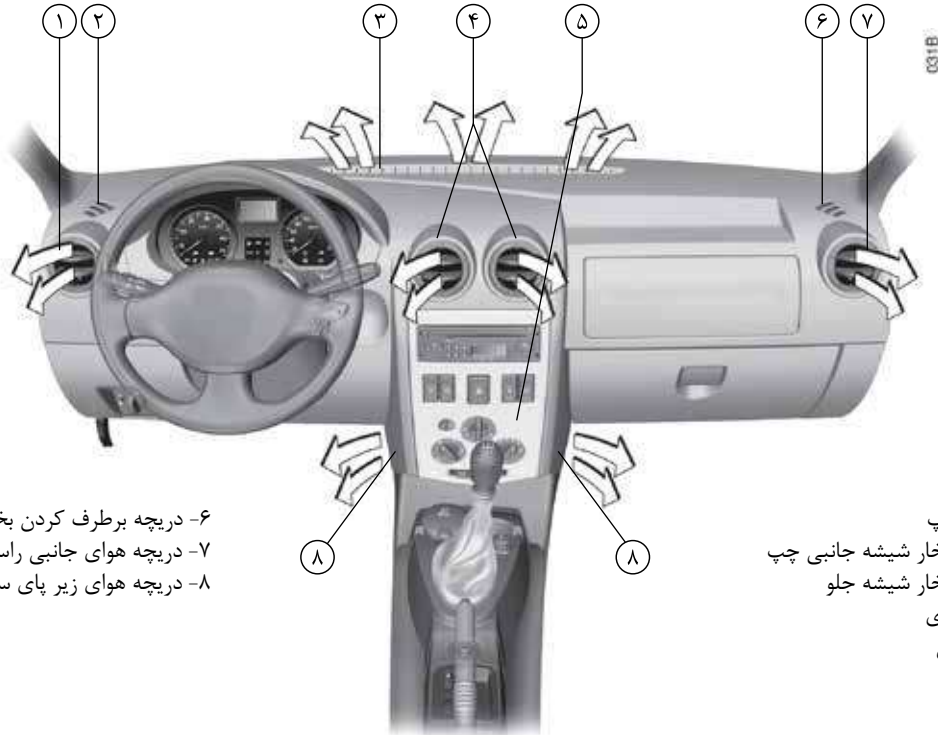

- ۶- دریچه برطرف کردن بخار شیشه جانبی راست
- ۷- دریچه هوای جانبی راست
- ۸- دریچه هوای زیر پای سرنشینان جلو

- ۱- دریچه هوای جانبی چپ
- ۲- دریچه برطرف کردن بخار شیشه جانبی چپ
- ۳- دریچه برطرف کردن بخار شیشه جلو
- ۴- دریچه‌های هوای مرکزی
- ۵- صفحه کلیدهای کنترل



**جهت جریان هوا**  
برای هدایت جهت جریان هوا، دریچه‌های ۱ یا ۳ را  
جابه‌جا کنید.



**دریچه هوای مرکزی و کناری**  
**جریان هوا**  
برای باز کردن دریچه‌های ۱ یا ۳ به میزان دلخواه،  
(قسمت ۲) دریچه مورد نظر را فشار دهید.



### تنظیم سرعت فن

کلید کنترل **A** را از وضعیت **0** به سمت وضعیت **4** بچرخانید. هر چقدر کلید کنترل را به سمت راست بچرخانید، شدت جریان هوا بیشتر می‌شود. جهت بسته شدن کامل دریچه‌های ورودی و خاموش کردن سیستم، کلید کنترل **A** را در وضعیت **0** قرار دهید.

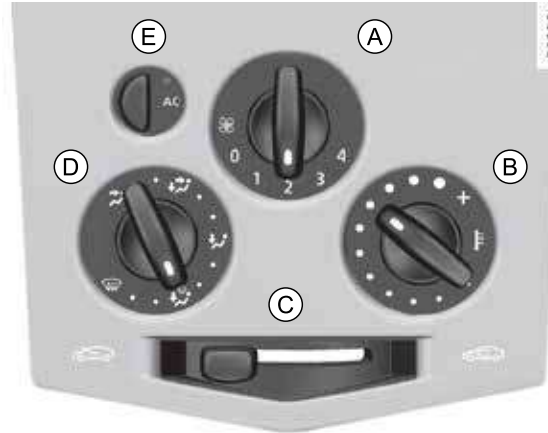

### کلیدهای کنترل

\* بر حسب سطح خودرو

**A** تنظیم سرعت فن

**B** تنظیم دمای هوا

**C** راه‌اندازی سیستم بازیابی هوا

**D** توزیع هوا

**E** تهویه مطبوع (کولر)

اطلاعات و توصیه‌هایی جهت استفاده: به انتهای

پاراگراف «بخاری/تهویه مطبوع (کولر)» رجوع کنید.

### تنظیم دمای هوا

کلید کنترل **B** را بچرخانید.

به سمت راست: حداکثر دمای ممکن.

به سمت چپ: حداقل دمای ممکن.

استفاده طولانی در این وضعیت **0** به دلیل عدم تجدید هوا در محفظه سرنشین خودرو، می‌تواند باعث تشکیل بخار بر روی شیشه‌ها و ایجاد بوی نامطبوع گردد.

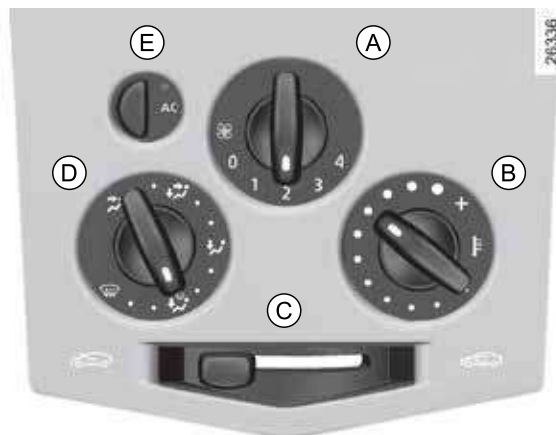

### سیستم بازیابی هوا

#### \* بر حسب سطح خودرو

کلید کنترل **C** را به سمت راست حرکت دهید. در این شرایط، هوای داخل محفظه سرنشین خودرو بدون ورود هوا از خارج بازیابی می‌شود.

### بازیابی هوا به شما امکان می‌دهد:

- ارتباط هوای محفظه سرنشین خودرو را با بیرون قطع کنید (رانندگی در محیط آلوده...)
- با سهولت بیشتر به دمای هوای مورد نظر در محفظه سرنشین خودرو برسید.
- برای بازگشتن به وضعیت « هوای بیرون », کلید کنترل **C** را به سمت چپ حرکت دهید.

استفاده طولانی در این وضعیت به دلیل عدم تجدید هوا در محفظه سرنشین خودرو می‌تواند باعث تشکیل بخار بر روی شیشه‌ها و ایجاد بوی نامطبوع گردد.

بنابراین توصیه می‌شود به محض اینکه ضرورت بازیابی هوا از بین رفت، با چرخاندن مجدد کلید کنترل **C** به سمت چپ به حالت معمولی (هوای بیرون) بازگردید.



### موقعیت

جریان هوا بین دریچه‌های بخارزدایی شیشه‌های جانبی جلو، شیشه جلو و قسمت‌های پای سرنشینان خودرو توزیع می‌شود.



### موقعیت

برای بازده بیشتر سیستم تهویه مطبوع، دریچه‌های هوای داشبورد را ببندید و اطمینان حاصل کنید که دستگاه با استفاده از هوای بیرون کار می‌کند، (در این وضعیت کلید کنترل C در سمت چپ قرار دارد).

بدین ترتیب جریان هوا به طرف دریچه‌های بخارزدایی شیشه جلو و شیشه‌های جانبی جلو هدایت می‌شود. برای اینکه بازده دستگاه به حداکثر برسد، کلید کنترل A را در موقعیت ۴ قرار دهید. سیستم تهویه مطبوع عمل بخارزدایی را تسریع می‌کند.

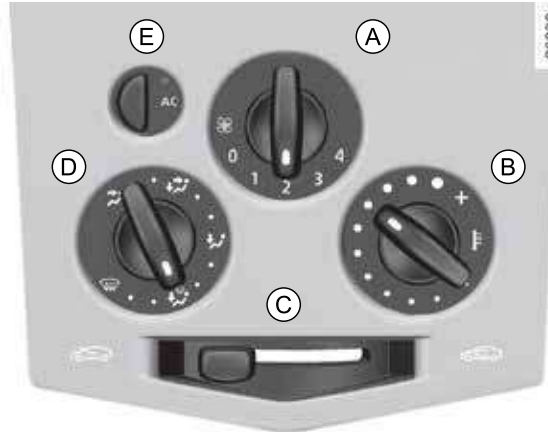

### موقعیت

جریان هوا به سمت پای سرنشینان و دریچه‌های هوای جلوی داشبورد هدایت می‌شود. برای اینکه جریان هوا فقط به سمت پایین پای سرنشینان خودرو هدایت شود، دریچه‌های هوای جلوی داشبورد را ببندید.

توزیع هوا داخل محفظه سرنشین خودرو

کلید کنترل D را بچرخانید تا خط نشانه آن روبه روی قسمت نشانه‌گذاری شده قرار بگیرد.



### موقعیت

جریان هوا فقط به سمت دریچه هوای جلوی داشبورد هدایت می‌شود.



### موقعیت

جریان هوا به سمت دریچه‌های هوای جلوی داشبورد و قسمت پای سرنشینان خودرو هدایت می‌شود.

هنگام استفاده از سیستم تهویه مطبوع مصرف سوخت افزایش می‌یابد (در صورت عدم نیاز، آن را خاموش کنید).

**تذکر:** در هر شرایطی می‌توان از سیستم تهویه مطبوع استفاده کرد اما در صورتی که دمای محیط بیرون کم باشد سیستم کار نمی‌کند.

- دکمه **E** در حالت غیر فعال (چراغ داخل آن خاموش)

سیستم تهویه مطبوع خاموش می‌باشد.

بنابراین تنظیمات بخاری و توزیع هوا مانند تنظیمات خودروهای فاقد سیستم تهویه مطبوع است.

- دکمه **E** در حالت فعال (چراغ داخل آن روشن) سیستم تهویه مطبوع روشن است.

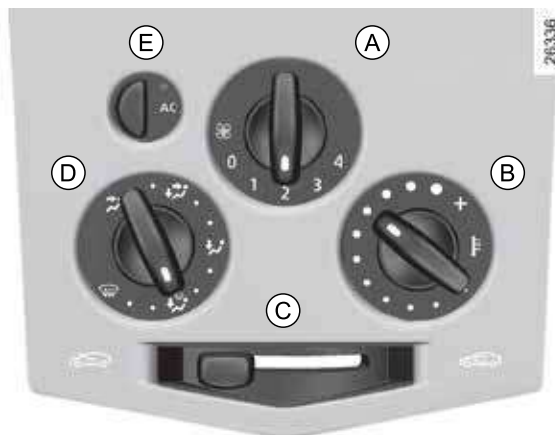

کلیدهای کنترل سیستم تهویه مطبوع

\* بر حسب سطح خودرو

با فشار دکمه **E** سیستم تهویه مطبوع روشن و یا خاموش می‌شود.

اگر کلید کنترل **A** در وضعیت **0** قرار داشته باشد، سیستم تهویه مطبوع روشن نمی‌شود.

استفاده از سیستم تهویه مطبوع به شما امکان

می‌دهد:

- دمای هوای داخل محفظه سرنشین خودرو را کاهش دهید؛

- بخار روی شیشه‌ها را زودتر برطرف کنید.



#### هشدار

مدار سیال خنک کننده را باز نکنید. این سیال برای چشم خطرناک است.

### مصرف سوخت

افزایش میزان مصرف سوخت (بخصوص در محیط شهری) در طی مدت استفاده از تهویه مطبوع، طبیعی است.

در خودروهایی که مجهز به تهویه مطبوع می‌باشند، در صورت عدم نیاز سیستم را خاموش کنید.

### توصیه‌هایی برای کاهش مصرف سوخت و در نتیجه حفظ محیط زیست:

توصیه می‌شود در حال رانندگی دریچه‌های هوا باز و شیشه‌ها بسته باشند.

اگر خودرو در گرمای شدید و یا زیر نور آفتاب پارک شده است، قبل از روشن کردن تهویه مطبوع چند دقیقه شیشه‌ها را باز بگذارید تا هوای گرم از خودرو خارج شود.

### سرویس و نگهداری

برای اطلاع از فواصل زمانی بازدید به دفترچه راهنمای سرویس و نگهداری خودرو مراجعه نمایید.

### بروز ایراد در عملکرد

به طور کلی در صورت بروز ایراد در عملکرد به نمایندگی‌های مجاز مراجعه نمایید.

- **عدم ایجاد هوای سرد.** وضعیت صحیح کلیدها و سالم بودن فیوزها را کنترل نمایید.  
اگر در این قسمت ایرادی مشاهده نشد، تهویه مطبوع را خاموش کنید.

- **مشاهده آب در زیر خودرو.** بعد از استفاده طولانی از تهویه مطبوع، وجود آب که ناشی از تراکم بخار آب (میعان) در زیر خودرو می‌باشد، طبیعی است.

**مدار سیال خنک کننده را باز نکنید.** این سیال برای چشم و پوست خطرناک است.





- \* بر حسب سطح خودرو، با فشار دادن کلید ۲ وضعیت‌های زیر امکان‌پذیر می‌گردند:
- چراغ به صورت دائمی روشن خواهد ماند.
- چراغ روشن نخواهد شد.

- چراغ سقف**
- با فشار دادن کلید ۱ وضعیت‌های زیر امکان‌پذیر می‌گردد:
- چراغ به صورت دائمی روشن خواهد ماند.
  - چراغ با باز شدن یکی از درب‌های جلو و یا بر حسب سطح خودرو، یکی از چهار درب، روشن می‌شود. این چراغ فقط با بسته شدن صحیح درب‌های مربوطه، خاموش می‌شود.
  - چراغ روشن نخواهد شد.

**عملکرد اتوماتیک چراغ‌های داخل محفظه سرنشین خودرو**

\* بر حسب سطح خودرو

- در صورت باز کردن قفل درب‌ها با استفاده از ریموت قفل مرکزی، چراغ داخل خودرو حدود ۳۰ ثانیه روشن می‌ماند.
- اگر یکی از درب‌ها باز مانده باشد (یا خوب بسته نشده باشد)، چراغ داخل خودرو حدود ۳۰ دقیقه روشن می‌ماند.
- اگر در حالی که سوئیچ باز است تمام درب‌ها بسته شوند، چراغ پس از یک تأخیر زمانی خاموش می‌شود.

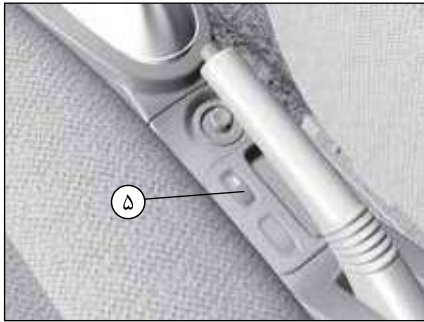

برای قفل کردن شیشه بالابرهاى برقى عقب، کلید ۵ را فشار دهید.

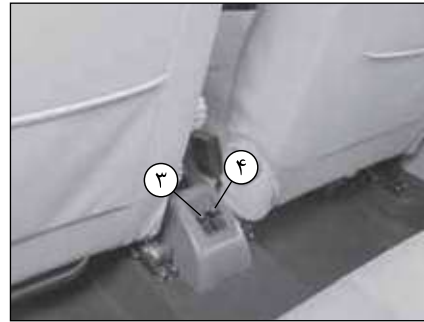

**شیشه بالابرهاى برقى عقب**  
\* بر حسب سطح خودرو  
درحالی که سوئیچ باز است، برای پایین آوردن شیشه، کلید ۳ یا ۴ را فشار داده و برای بالا بردن آن کلید ۳ یا ۴ را به سمت بالا بکشید.



**شیشه بالابرهاى برقى جلو**  
\* بر حسب سطح خودرو  
درحالی که سوئیچ باز است، برای پایین آوردن شیشه، قسمت پایین کلید ۱ یا ۲ و برای بالا بردن آن قسمت بالای کلید ۱ یا ۲ را فشار دهید.



**نکات ایمنی**

کلید ۵ مانع از عملکرد شیشه بالابرهاى برقى عقب می‌شود.  
هیچ گاه خودرویى را که در آن کودک یا موجود زنده دیگری قرار دارد و کلید آن نیز داخل سوئیچ می‌باشد، ترک نکنید. زیرا آنها می‌توانند شیشه بالابرهاى برقى را فعال کنند و باعث گیر کردن بخشی از بدن (گردن، بازو، دست و ...) بین شیشه شوند و این امر می‌تواند منجر به وارد آمدن جراحات جدی گردد. در صورت گیر کردن توسط شیشه، بلافاصله با فشردن کلید در جهت مخالف، مشکل را حل کنید.



۴- دستگیره نگهدارنده  
برای حفظ تعادل سرنشینان خودرو در هنگام رانندگی  
استفاده می‌شود.  
برای سوار و پیاده شدن، از آن استفاده نکنید.



آفتاب گیر - دستگیره نگهدارنده  
آفتاب گیر  
آفتاب گیر ۲ را پایین بیاورید.

آینه آفتاب‌گیر  
\* بر حسب سطح خودرو، آفتاب‌گیر قسمت سرنشین  
مجهز به آینه ۳ می‌باشد.



شیشه بالابرهای دستی  
دستگیره ۱ را بچرخانید.

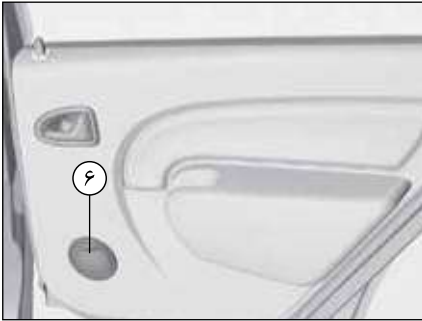

### ۶- زیرسیگاری روی درب عقب

قسمت بالای درب آن را فشار دهید.  
زیرسیگاری باز می‌شود.

برای خالی کردن زیرسیگاری، آن را از جایش خارج کنید.

برای بستن آن، مجدداً درب آن را فشار دهید.

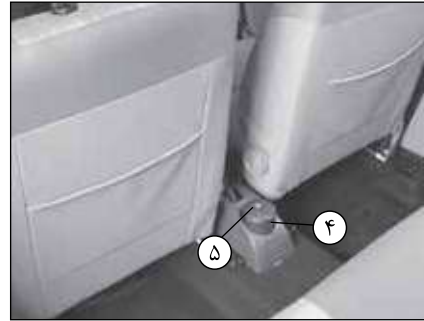

### زیرسیگاری

می‌تواند در یکی از جاهای ۲، ۳ یا ۴ قرار گیرد. برای باز کردن زیرسیگاری، درب ۵ را بلند کنید. برای خالی کردن، زیرسیگاری را برداشته و خالی کنید.

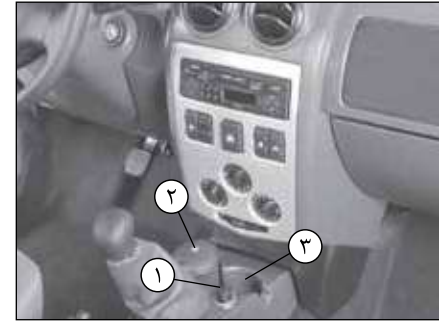

### فندک

در حالت باز بودن سوئیچ، فندک ۱ را فشار دهید. پس از اینکه به اندازه کافی داغ شد با یک صدای کلیک به موقعیت اولیه خود برمی‌گردد. آن را بردارید. بعد از استفاده بدون اینکه آن را تا ته فشار دهید، در جای خود قرار دهید.



۲- محفظه نگهداری اشیاء  
(یا محل کیسه هوای سرنشین)

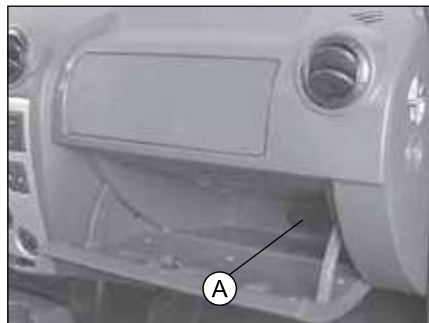

**توصیه‌هایی جهت استفاده**  
درپوش A در انتهای جعبه داشبورد، به منظور محافظت از سوکت عیب‌یاب به کار می‌رود که صرفاً جهت استفاده پرسنل شبکه خدمات پس از فروش تعبیه شده است.  
بنابراین از قرار دادن مایعات در این محل اجتناب کنید (زیرا امکان نشست مایع به داخل آن وجود دارد).



۱- جعبه داشبورد  
برای باز کردن جعبه داشبورد، دستگیره ۱ را بکشید.  
در داخل آن، دو قسمت جهت قرار دادن مداد و کارت و... تعبیه شده است.

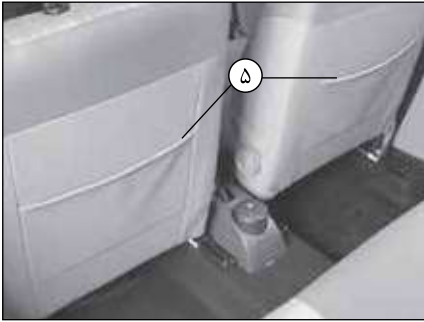

۵- جیب نگهداری اشیاء در صندلی های جلو



۴- محفظه نگهداری اشیاء درب جلو



۳- محفظه نگهداری اشیاء در کنسول مرکزی  
(یا محل قرارگرفتن سیستم صوتی)

## نشیمنگاه صندلی عقب (عملکرد)

۴

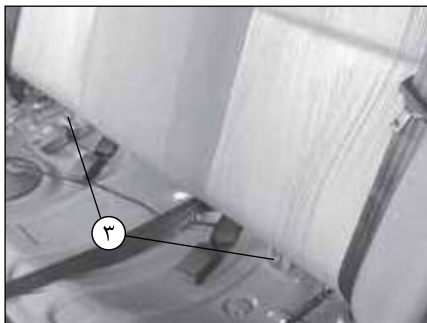

**باز کردن پشتی صندلی**  
پشت سری‌های عقب را اگر خودرو به آن مجهز است  
درآورید.  
پیچ‌های نصب ۳ را باز کنید.

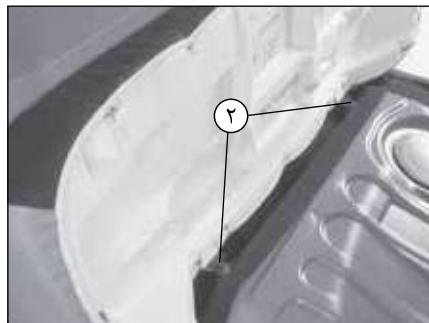

**برای باز کردن نشیمنگاه**  
نشیمنگاه را طوری بلند کنید که بتوانید زبانه‌های ۲ را  
از پایه‌های نگهدارنده خارج کنید.  
**برای قرار دادن مجدد نشیمنگاه در جای خود،**  
عملیات را در جهت عکس باز کردن، انجام دهید.  
از قرار گرفتن صحیح نشیمنگاه در جای خود  
اطمینان حاصل نمایید.

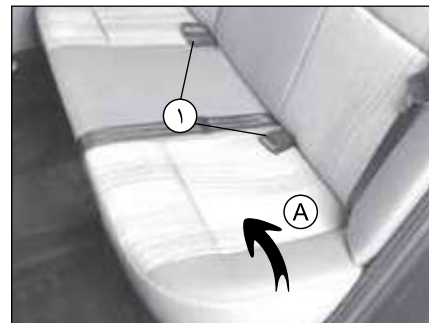

**برای جمع کردن نشیمنگاه**  
نشیمنگاه A را به طرف صندلی‌های جلو جمع نمایید.



### هشدار

- هنگامی که پشتی را در جای خود قرار می‌دهید، اطمینان حاصل کنید که سمت بالای آن به خوبی در محل خود نصب شده باشد. در صورت استفاده از روکش صندلی، مواظب باشید که روکش مانع وصل شدن قفل پشتی نشود.

- هنگام جابه جا کردن نشیمنگاه صندلی عقب، قبل از قرار دادن نشیمنگاه در جای خود، دقت کنید که قفل‌های کمر بند ۱ به درستی در جای خود قرار گرفته باشند. در هنگام نصب مجدد صندلی عقب در محل اولیه خود، دقت کنید که کمر بندهای ایمنی در محل درست خود جای گیرند، نوارهای کمر بند باید روی پشتی صندلی قرار داشته باشند.

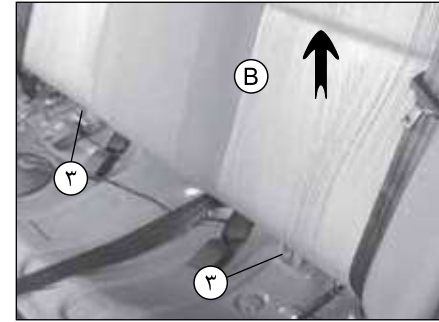
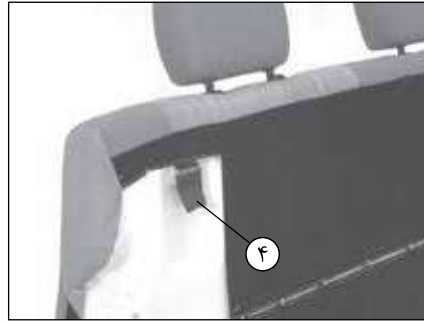
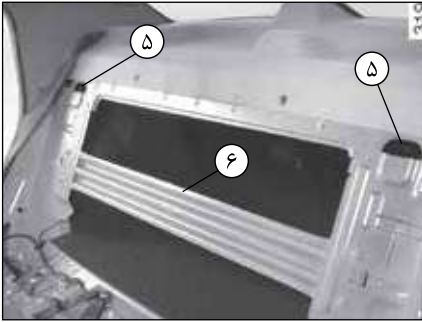

پشتی **B** را به صورتی بلند کنید که بتوانید زبانه‌های ۴ را از پایه‌های نگهدارنده ۵ خارج کنید.



#### هشدار

هنگام نصب مجدد پشتی، دقت کنید که زبانه‌های ۴ به خوبی در پایه‌های نگهدارنده ۵ جا افتاده و پشتی صندلی بر روی قطعه تقویت پشت صندلی عقب ۶ قرار گیرد، سپس پیچ‌های نصب ۳ را محکم کنید.



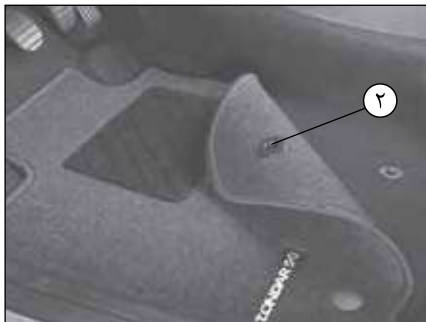

همیشه وسایلی را که می‌خواهید حمل کنید به صورتی قرار دهید که بزرگترین سطح آن تکیه داشته باشد به:  
- پشتی صندلی عقب، برای حمل وسایل در حالت معمولی.  
- صندلی‌های جلو، برای حمل وسایل حجیم.

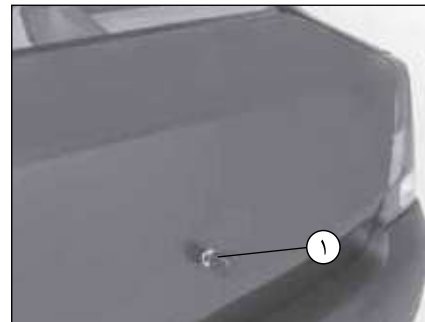

### باز کردن درب صندوق عقب

کلید را در قفل ۱ وارد کرده و به سمت راست بچرخانید.

### بستن درب صندوق

درب صندوق را پایین بیاورید.

**تذکر:** کلید را داخل صندوق رها نکنید زیرا برای باز کردن درب‌های خودرو به آن نیاز خواهید داشت.



### هشدار

همیشه اشیاء خیلی سنگین را مستقیماً روی کف خودرو بگذارید.  
اگر خودروی شما مجهز به قلاب‌های نگهدارنده در کف صندوق عقب است، از آنها جهت نگهداری اشیاء استفاده کنید. وسایل را به نحوی در خودرو قرار دهید که هیچ یک از آنها در هنگام ترمز ناگهانی و شدید به سمت سرنشینان جلو پرتاب نشوند. حتی هنگامی که کسی در عقب خودرو ننشسته است، بهتر است کمربندهای صندلی عقب را ببندید.



### هشدار

از آنجایی که این خودرو، دارای موقت کفی ضد لغزش میب‌اشد، دقت نمایید که در هنگام نصب آن در خودرو، دکمه‌های ۲ که جهت جلوگیری از لغزش موقت، زیر پای راننده تعبیه شده است را در جای خود ثابت نمایید.



# ۴

## سرویس و نگهداری



05401A10nd

۱۲.....	روغن مخزن فرمان هیدولیک	۶.....	نکات ایمنی
۱۳.....	مخزن شیشه‌شوی	۷.....	درب موتور
۱۴.....	فیلترها	۷.....	میزان سطح روغن موتور
۱۴.....	باتری	۸.....	تعویض روغن موتور
۱۴.....	سرویس و نگهداری بدنه	۹.....	میزان سطح: روغن ترمز
۱۴.....	نگهداری تجهیزات داخلی	۱۰.....	مایع خنک‌کننده

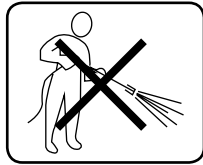

هرگز محفظه موتور، سوکت شارژ و اتصالات باطری را با آب پر فشار نشوئید. احتمال آسیب دیدگی مدارات الکتریکی وجود دارد.



بیش از حد مجاز روغن نریزید.

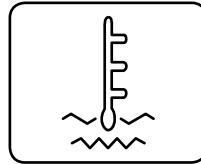

درب مخزن را وقتی موتور داغ است، باز نکنید. از مایع خنک کننده‌ای که از طرف رنو تأیید شده است استفاده کنید.

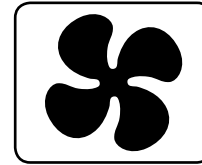

پروانه خنک کننده موتور می‌تواند بعد از متوقف شدن موتور نیز کار کند.

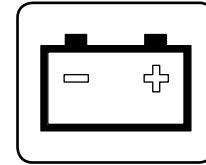

هنگامی که موتور روشن است هرگز کابل باطری را جدا نکنید. هرگز قبل از آنکه دو سر کابل برق را از باطری جدا نکرده‌اید، شارژر را وصل نکنید.

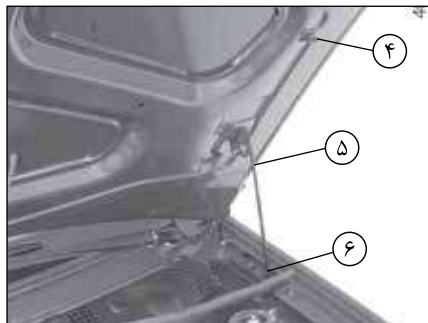

### بستن درب موتور

برای بستن درب موتور، اهرم نگهدارنده درب ۵ را در بست مخصوص آن ۴ جای دهید و سپس درب موتور را گرفته و آن را تا ارتفاع ۲۰ سانتیمتری محل بسته شدن پایین آورده سپس آن را رها کنید. درب موتور بر اثر وزن خود بسته می‌گردد.  
قبل از بستن درب موتور، اطمینان حاصل نمایید که چیزی در محفظه موتور جا نمانده باشد.



### هشدار

از بسته شدن صحیح درب موتور اطمینان حاصل نمایید.



### گیره ایمنی درب موتور را باز کنید.

برای باز کردن گیره، درب موتور را به آرامی بلند کرده و زبانه ۲ را با فشار دادن پایه ۳ به طرف چپ آزاد کنید.  
درب موتور را بلند کرده، اهرم نگهدارنده ۵ را از محل نصب آن ۴ جدا نموده، و برای ایمنی آن را حتماً در جای مخصوص ۶ قرار دهید.



### هشدار

در صورت وارد شدن ضربه به جلو پنجره یا درب موتور، جهت بررسی وضعیت درب موتور و یا قفل آن به نمایندگی‌های مجاز مراجعه نمایید.



### باز کردن درب موتور

برای باز کردن، اهرم ۱ را بکشید.



### هشدار

در هنگام کار بر روی موتور، موتور فن رادیاتور ممکن است هر لحظه شروع به کار نماید.  
خطر ایجاد جراحت.

**افزایش میزان سطح روغن موتور از حداکثر**  
 به هیچ وجه میزان سطح روغن موتور نباید از حداکثر **A** افزایش یابد: زیرا در این صورت خطر جوش آوردن و حتی سوختن موتور وجود دارد.  
 رؤیت میزان سطح روغن باید فقط توسط گیج روغن و به روشی که گفته شده انجام شود.  
 اگر میزان سطح روغن از **MAX** (حداکثر) گذشت **خودرو را روشن نکنید** و با نمایندگی مجاز تماس بگیرید.

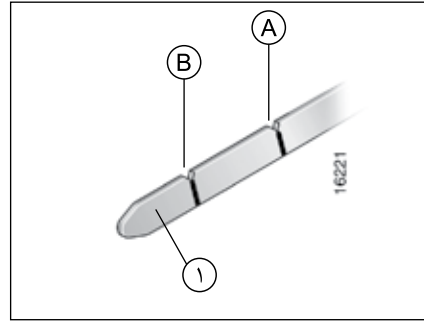

#### خواندن میزان سطح روغن

برای اینکه مقدار اندازه‌گیری شده صحیح باشد، می‌بایست از خاموش کردن موتور مدت زمانی گذشته باشد و همچنین خودرو بر روی سطحی صاف پارک شده باشد:

- گیج روغن ۱ را بیرون بیاورید؛
- گیج روغن را با یک پارچه تمیز و بدون پرز تمیز کنید؛
- گیج را تا انتها وارد کنید؛
- گیج را مجدداً خارج کنید؛
- میزان سطح روغن را رؤیت کنید: هیچ‌گاه نباید پایین‌تر از **B «min»** و بالاتر از **A «max»** باشد.

موتور از روغن برای روغن‌کاری و خنک کردن قطعات متحرک استفاده می‌کند و طبیعی است که در فاصله بین دو تعویق مقداری روغن به آن افزوده شود. با وجود این اگر بعد از دوره آب‌بندی، کم شدن روغن بیشتر از ۰/۵ لیتر در هر ۱۰۰۰ کیلومتر باشد به نمایندگی مجاز مراجعه نمایید.

**فواصل زمانی: میزان سطح روغن را مرتباً و در هر شرایط، به خصوص قبل از هر سفر طولانی، بررسی نمایید تا از وارد آمدن خسارت جدی به خودرو جلوگیری شود.**



#### هشدار

در هنگام کار بر روی موتور، موتور فن رادیاتور ممکن است هر لحظه شروع به کار نماید.  
 خطر ایجاد جراحت.

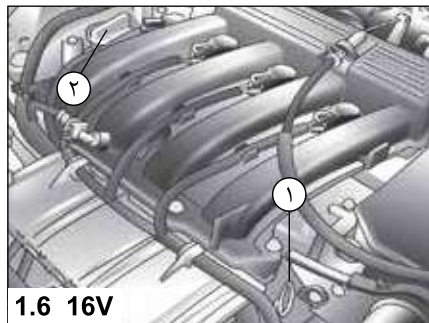

### اضافه کردن تا سطح مناسب

خودرو باید در سطح صاف بوده و موتور آن خاموش و سرد باشد (به عنوان مثال قبل از اولین بار روشن کردن در روز)

کیفیت روغن موتور

برای اطلاع از کیفیت روغن موتوری که باید استفاده کنید، به دفترچه سرویس و نگهداری خودرو مراجعه نمایید.

توجه داشته باشید که استفاده از هر نوع روغن موتور با کیفیت نامناسب می‌تواند به خودروی شما آسیب جدی وارد کرده و شرایط گارانتی خودرو را باطل می‌کند.

روغن موتور توصیه شده برای شرایط آب و هوای ایران:  
ELF COMPETITION ST 10W-40 ACEA  
A3 / AI SL

- در پوش ۲ را باز کنید؛
- میزان سطح روغن را به مقدار مناسب برسانید (اطلاع داشته باشید که ظرفیت بین «min» و «max» گیج ۱ برحسب نوع موتور ۱/۵ تا ۲ لیتر است)؛
- حدود ۱۰ دقیقه طول می‌کشد تا روغن به جریان بیفتد؛
- میزان سطح روغن را به وسیله گیج ۱ روغن بررسی نمایید (به همان روشی که قبلاً توضیح داده شد).
- نگذرد و بستن «max» میزان سطح روغن از درپوش ۲ را فراموش نکنید.



### هشدار

**اضافه کردن:** هنگام افزودن روغن دقت کنید که روغن روی قطعات موتور نریزد زیرا احتمال آتش‌سوزی وجود خواهد داشت.  
بستن درپوش را فراموش نکنید، زیرا خطر ایجاد آتش‌سوزی به دلیل پاشیدن روغن بر روی قطعات داغ موتور وجود دارد.



### هشدار

هنگام باز کردن درب موتور اطمینان حاصل کنید که دسته برف پاک کن در وضعیت توقف قرار دارد. خطر ایجاد جراحات.



### هشدار

در صورت کم شدن غیر معمول یا پی‌درپی سطح روغن موتور، به نمایندگی مجاز مراجعه نمایید.

### تعویض روغن موتور

فواصل زمانی: به دفترچه راهنمای سرویس و نگهداری خودرو مراجعه نمایید.

ظرفیت متوسط روغن با در نظر گرفتن حجم فیلتر.

(جهت اطلاع)

موتور 16V 1.6: ۴/۸۰ لیتر

### کیفیت روغن موتور

برای اطلاع از کیفیت روغن موتوری که باید استفاده کنید، به دفترچه سرویس و نگهداری خودرو مراجعه نمایید.

توجه داشته باشید که استفاده از هر نوع روغن موتور با کیفیت نامناسب می‌تواند به خودروی شما آسیب جدی وارد کرده و شرایط گارانتی خودرو را باطل می‌کند.

روغن موتور توصیه شده برای شرایط آب و هوای ایران:

**ELF COMPETITION ST 10W-40**

**ACEA A3 / API SL**



#### هشدار

**اضافه کردن:** هنگام افزودن روغن دقت کنید که روغن روی قطعات موتور نریزد زیرا احتمال آتش‌سوزی وجود خواهد داشت. بستن درپوش را فراموش نکنید، زیرا خطر ایجاد آتش‌سوزی به دلیل پاشیدن روغن بر روی قطعات داغ موتور وجود دارد.



#### هشدار

در هنگام کار بر روی موتور، موتور فن رادیاتور ممکن است هر لحظه شروع به کار نماید. خطر ایجاد جراحت.



#### هشدار

**تعویض روغن موتور:** اگر در حالی که موتور داغ است روغن آن را تعویض می‌کنید، مراقب باشید بر اثر پاشیده شدن روغن دچار سوختگی نشوید.



#### هشدار

در صورت کم شدن غیر معمول یا پی‌درپی سطح روغن موتور، به نمایندگی‌های مجاز مراجعه نمایید.



#### هشدار

موتور را در محیط بسته روشن نکنید: گازهای خروجی از اگزوز سمی است.



### اضافه کردن

بعد از هر گونه دستکاری مدار ترمز، روغن ترمز باید توسط یک متخصص تعویض شود. الزاماً از روغن ترمزهای مورد تأیید نمایندگی‌های مجاز و فقط از قوطی‌های پلمپ شده استفاده کنید. **فواصل زمانی تعویض:** به دفترچه راهنمای سرویس و نگهداری خودرو مراجعه نمایید.

### میزان سطح ۱

میزان سطح روغن ترمز به طور معمول با سایش لنت پایین می‌آید، اما هیچ‌گاه نباید از علامت اخطار «MIN» پایین‌تر برود.

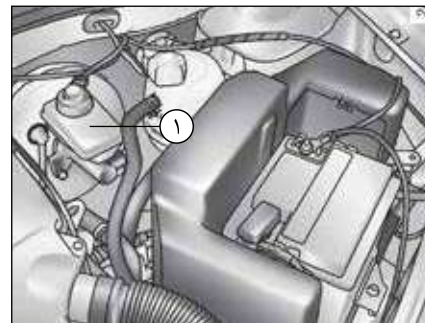

### روغن ترمز

به طور مرتب و همچنین در هر زمان که تغییری حتی جزئی را در کارایی ترمز احساس کردید، میزان سطح روغن ترمز را بررسی نمایید.



#### هشدار

در هنگام کار بر روی موتور، موتور فن رادیاتور ممکن است هر لحظه شروع به کار نماید. خطر ایجاد جراحت.



#### هشدار

در صورت کم شدن غیر معمول یا پی در پی سطح روغن ترمز، به نمایندگی مجاز مراجعه نمایید.

**فواصل زمانی بازدید میزان سطح مایع خنک‌کننده**

میزان سطح مایع خنک‌کننده را به طور مرتب کنترل نمایید (در صورت خالی شدن مایع خنک‌کننده خطر بروز خسارت جدی به موتور وجود دارد).

اگر به مواد افزودنی نیاز است، فقط از مواد مورد تأیید نمایندگی‌های مجاز استفاده کنید تا موارد زیر تضمین شوند:

- محافظت در برابر یخ‌زدگی؛
- محافظت از مدار خنک‌کننده در برابر خوردگی.

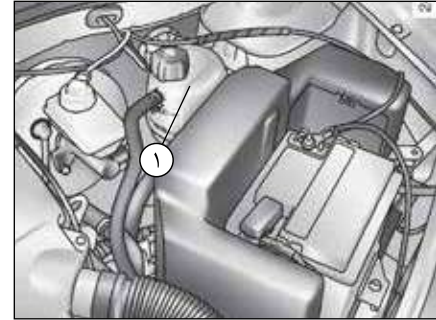

**روغن ترمز**

میزان سطح مایع خنک‌کننده در هنگام سرد بودن موتور باید بین علامت MINI (حداقل) و MAXI (حداکثر)، درج شده بر روی مخزن انبساط ۱ قرار داشته باشد.

نگذارید سطح مایع خنک‌کننده به علامت MINI برسد در حالی که موتور سرد است آن را به سطح مناسب برسانید.

**فواصل زمانی تعویض**

به دفترچه سرویس و نگهداری خودرو مراجعه نمایید.



**هشدار**

در صورت کم شدن غیر معمول یا پی‌درپی سطح مایع خنک‌کننده، به نمایندگی مجاز مراجعه نمایید.



**هشدار**

هنگام داغ بودن موتور، هیچ‌گونه کاری نباید بر روی مدار خنک‌کننده صورت گیرد.  
**خطر سوختگی.**

### فیلترها

تعویض فیلترها (فیلتر هوا، فیلتر سوخت) در عملیات سرویس و نگهداری خودرو آمده است. **فواصل زمانی تعویض فیلترها:** به دفترچه سرویس و نگهداری خودرو مراجعه نمایید.

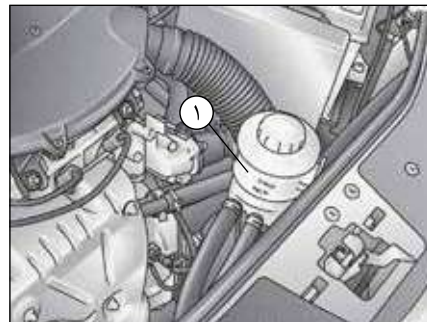
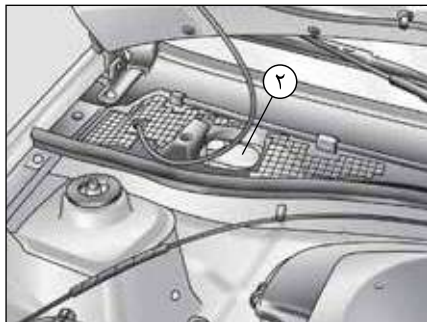

### مخزن مایع شیشه‌شوی

پرفکودن: از طریق درپوش ۲.

سیالات: آب\* + مواد شیشه‌شوی\*\* (مواد ضد یخ در زمستان)

**نازل‌های شیشه‌شوی:** برای تنظیم زاویه نازل‌های شیشه‌شوی از یک ابزار نوک تیز مثل سوزن استفاده کنید.

### پمپ فرمان هیدرولیک

**فواصل زمانی:** به دفترچه راهنمای سرویس و نگهداری خودروی خود مراجعه نمایید.

**میزان سطح روغن فرمان هیدرولیک** در هنگام سرد بودن موتور باید بین علامت **Mini** (حداقل) و **Maxi** (حداکثر)، روی مخزن ۱ قرار داشته باشد.

برای تعویض روغن از روغن‌های مورد تأیید نمایندگی‌های مجاز استفاده کنید.



### هشدار

در هنگام کار بر روی موتور، موتور فن رادیاتور ممکن است هر لحظه شروع به کار نماید. خطر ایجاد جراحات.



### هشدار

در صورت کم شدن غیر معمول یا پی‌درپی سطح روغن فرمان هیدرولیک، به نمایندگی مجاز مراجعه نمایید.

\* از آب خالص و بدون املاح استفاده کنید.  
\*\* میزان اختلاط می‌تواند بسته به شرایط آب و هوایی متفاوت باشد.

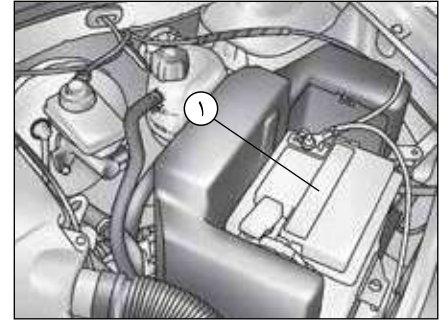

**باتری بدون نیاز به سرویس و نگهداری**  
در مورد باتری بدون نیاز به سرویس و نگهداری، برچسب روی باتری اطلاعات لازم را در اختیار شما قرار می دهد.

**هشدار**

باتری حاوی اسید سولفوریک است، بنابراین در هنگام کار و یا جابه‌جایی مراقب تماس آن با دست و یا پاشیده شدن آن در چشم خود باشید. اگر چنین تماسی به وجود آمد محل مورد نظر را با آب فراوان بشویید.  
تماس هرگونه شعله، اشیاء داغ و جرقه به اجزای باتری، خطر انفجار را در پی خواهد داشت.

**هشدار**

در هنگام کار بر روی موتور، موتور فن رادیاتور ممکن است هر لحظه شروع به کار نماید.  
خطر ایجاد جراثیم.

- زدودن چربی یا تمیز کردن قطعات مکانیکی (مانند: قطعات ظاهری موتور)، زیر اتاق، قطعات لولادار (مانند: داخل درپوش فلزی باک) و قطعات پلاستیکی بیرونی رنگ شده (مانند: سپر) به کمک وسایل شوینده با فشار با استفاده از موادی که مورد تأیید سرویس فنی نمی‌باشد. احتمال اکسید شدن یا عملکرد ناقص وجود دارد.

#### کارهایی که نباید انجام بدهید:

- شستن خودرو در زیر آفتاب یا در زمان یخبندان.
- زدودن و کندن گل و لای یا کثیفی به صورت خشک و بدون خیس کردن آن.
- انباشته شدن کثیفی‌های بیرون خودرو.
- رها کردن و گسترش زنگ زدگی که بر اثر خراشیدگی اتفاقی به وجود می‌آید.
- پاک کردن لکه‌ها با استفاده از حلال‌هایی که توسط سرویس فنی ما تأیید نشده باشند، می‌تواند به رنگ خودرو آسیب برساند.
- رانندگی مداوم در برف و گل و لای بدون شستشوی خودرو مخصوصاً محفظه چرخ‌ها و زیر اتاق.

#### محافظةت در برابر مواد خوردنده

هر چند که خودرو شما از تکنیک ضد خوردگی بسیار کارآمدی برخوردار است ولیکن، مواد خوردنده بر آن بی‌اثر نمی‌باشد:

#### - عوامل خوردنده جوی

- آلودگی جوی (شهرها و نواحی صنعتی)،
- محیط شور (نواحی ساحلی مخصوصاً با هوای گرم)،
- شرایط آب و هوایی فصلی و مرطوب (نمک پاشیده شده بر روی جاده در زمستان، آب استفاده شده برای شستشوی خیابان...).

#### - عوامل ساینده

گرد و غبار موجود در هوا و شن‌هایی که توسط باد آورده می‌شوند، گل و لای، سنگریزه‌هایی که از خودروهای دیگر پرتاب می‌شوند...

#### - حوادث رانندگی

بدین منظور، حداقلی از توصیه‌ها به شما ارائه می‌شود تا کاملاً در مقابل این خطرات ایمن باشید.

### کارهایی که باید انجام دهید

- برای زدودن مواد زیر، خودروی خود را به طور مرتب و در حالت خاموش بودن موتور با مواد شوینده‌ای که مورد تأیید نمایندگی‌های مجاز است همراه با آب فراوان بشویید (هرگز از مواد حلال یا پولیش استفاده نکنید):

- صمغ درختان یا آلودگی‌های صنعتی؛

- فضولات پرندگان که به دلیل داشتن مواد اسیدی و خورنده خاصیت رنگ‌بری سریع دارد و حتی ممکن است به کنده شدن رنگ نیز منجر شود؛

**لازم است** خودرو را بلافاصله بشویید تا لکه‌ها از بین بروند، زیرا با گذشت زمان از بین بردن لکه‌ها با مواد حلال و پولیش میسر نمی‌باشد؛

- نمک داخل محفظه چرخ‌ها و زیر اتاق، بعد از رانندگی در محل‌هایی که مواد شیمیایی در آنجا پخش شده است؛

- گل و لای که پوشش مرطوبی را در داخل محفظه چرخ‌ها و زیر اتاق به وجود می‌آورد؛

- به منظور جلوگیری از زخمی شدن رنگ خودرو در جاده‌های شنی، رعایت فاصله مناسب با خودروی جلویی الزامی است.

- در صورت زخمی شدن رنگ آن را ترمیم نمایید تا از گسترش پوسیدگی جلوگیری نمایید.

- اگر خودرو شما دارای گارانتی ضد خوردگی بدنه است، بازبینی‌های دوره‌ای را از یاد نبرید.

به دفترچه راهنمای سرویس و نگهداری مراجعه کنید.

- قوانین محلی درخصوص شستشوی خودرو را رعایت کنید (مانند: در مسیره‌های عمومی خودروتان را نشویید).

- قبل از مراجعه به کارواش، دسته برف پاک‌کن را در حالت خاموش قرار دهید (به پاراگراف «برف پاک‌کن/شیشه شور» در فصل ۱ مراجعه کنید)، بررسی کنید تجهیزات بیرونی مانند چراغ‌های اضافی و آینه‌ها محکم باشند و با استفاده از چسب نواری تیغه‌های برف پاک‌کن و آنتن رادیو را مهار کنید.

سیم آنتن رادیو و تلفن بی سیم را جدا کنید (اگر خودرو دارای آن می‌باشد).

- در صورت شستشوی اجزاء مکانیکی، لولاها و ... پس از شستشو حتماً آن قسمت‌ها را با استفاده از مواد محافظ مورد تأیید سرویس فنی، پوشش دهید.



### هشدار

سرویس فنی مواد خاصی را برای محافظت و نگهداری انتخاب کرده است که می‌توانید از نمایندگی‌های مجاز تهیه کنید.

### کارهایی که باید انجام دهید

هر نوع لکه‌ای را می‌توان با استفاده از آب (نیمه گرم و صابون بر طرف نمود، با ترکیب:  
- صابون معمولی  
- صابون مایع (۵/۰ درصد صابون مایع و ۹۹/۵ درصد آب)  
از یک پارچه نرم مرطوب استفاده کنید.

### حالت‌های خاص

#### - طلق شفاف مربوط به تجهیزات

(مثلاً: صفحه نشانگرها، ساعت، نمایشگر دمای بیرون، نمایشگر سیستم صوتی)  
از یک پارچه نرم یا نخی استفاده کنید.  
اگر مؤثر نبود، از یک پارچه نرم (یا نخی) که به کمی آب صابون آغشته شده استفاده کنید سپس با یک پارچه نرم یا نخی مرطوب تمیز کنید.  
با یک پارچه نرم و خشک و با دقت به کار خاتمه دهید.  
استفاده از مواد حاوی الکل ممنوع است.

### - کمر بند ایمنی

کمر بندهای ایمنی را تمیز نگه دارید.  
برای این منظور یا از مواد مورد تأیید سرویس‌های فنی استفاده کنید یا با استفاده از آب نیمه گرم و صابون آن را با یک اسفنج بشویید و سپس با یک پارچه خشک نمایید.  
**استفاده از مواد پاک کننده یا حلال ممنوع است.**

### کارهایی که نباید انجام بدهید:

استفاده از سیستم‌های شستشو با جریان آب پر فشار یا اسپری در داخل خودرو به هیچ وجه توصیه نمی‌شود: در صورت عدم رعایت احتیاط در هنگام استفاده، این امر می‌تواند به عملکرد صحیح اجزاء الکتریکی یا الکترونیکی داخل خودرو آسیب برساند.  
قرار دادن وسایلی مانند بوگیر، خوشبو کننده ... که می‌تواند به پوشش روی جلو داشبورد آسیب برساند، بر روی دریچه‌های تهویه به هیچ وجه توصیه نمی‌گردد.



### هشدار

سرویس فنی مواد خاصی را برای محافظت و نگهداری خودروی شما انتخاب کرده است که می‌توانید از نمایندگی‌های مجاز تهیه کنید.







## دستورالعمل‌های کاربردی

چراغ‌های عقب	۱۴	چرخ زاپاس	۶
چراغ‌های راهنمای جانبی	۱۴	جعبه ابزار (جک، آچار چرخ و غیره)	۷
روشنایی داخلی	۱۴	رینگ - قالباق	۷
ریموت قفل مرکزی با امواج رادیویی: باتری	۱۴	تعویض چرخ	۸
باتری	۱۴	چرخ‌ها (نکات ایمنی، نگهداری، استفاده در زمستان)	۹
فیوزها	۱۴	تیغه‌های برف پاکن	۱۰
بکسل کردن (رفع عیب - وسیله نقلیه یدکی)	۱۴	تعویض لامپ‌ها	۱۲
سیستم صوتی خودرو	۱۴	چراغ‌های جلو	۱۳
بروز ایراد در عملکرد	۱۴	چراغ‌های مه‌شکن	۱۴

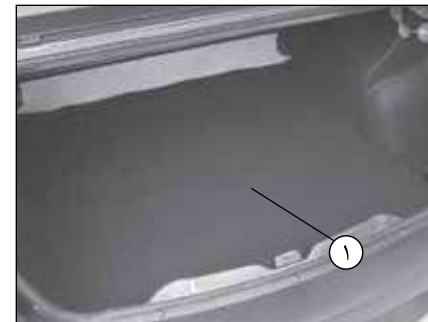
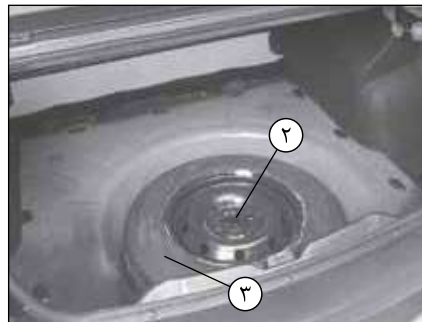

## چرخ زاپاس

داخل صندوق عقب قرار دارد.

برای دستیابی به چرخ زاپاس:

- درب صندوق عقب را باز کنید.
- کفپوش ۱ را بردارید.
- پیچ نگهدارنده ۲ چرخ زاپاس را باز کنید.
- چرخ زاپاس ۳ را بردارید.



## هشدار

در خودروهای CNG، جهت خارج کردن صحیح چرخ زاپاس لازم است ابتدا با یک دست کفپوش داخل صندوق عقب را بلند کرده و با دست دیگر چرخ زاپاس را خارج نمایید.



## هشدار

اگر از عمر چرخ زاپاس زمان زیادی گذشته است، آن را برای بازرسی به یکی از نمایندگی‌های مجاز نشان دهید تا از وضعیت مناسب آن برای استفاده بدون خطر اطمینان حاصل نمایید.

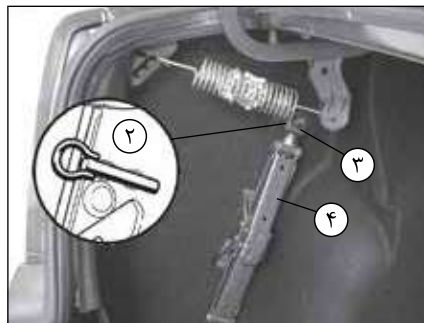
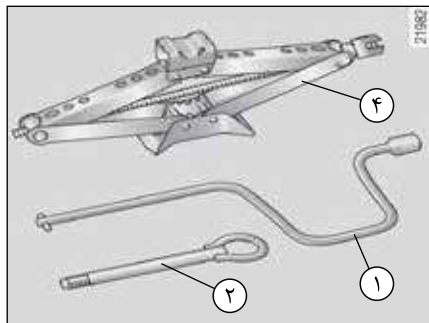

ابزارهایی که در صندوق عقب قرار گرفته‌اند:

- آچار چرخ ۱

- قلاب بکسل ۲

برای استفاده از آن، به پاراگراف «بکسل کردن» در فصل ۵ مراجعه کنید.

- جک ۴

برای استفاده از جک، پیچ ۳ را باز کنید.



### هشدار

جک برای تعویض چرخ‌ها به کار می‌رود. در هیچ شرایطی نباید از آن برای عملیات دیگری از قبیل تعمیرات و یا دسترسی به زیر خودرو استفاده نمود.

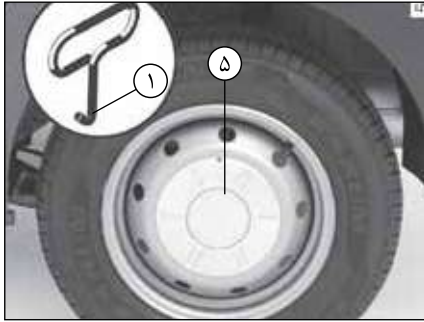

### رینگ فولادی با درپوش مرکزی

با وارد کردن آچار قالباق ۱ در محل تورفتگی سوپاپ باد چرخ ۵، قالباق را درآورید. برای دوباره قراردادن آن، موقعیتش را نسبت به رینگ مربوطه تنظیم نمائید، سپس آن را جا بباندازید.

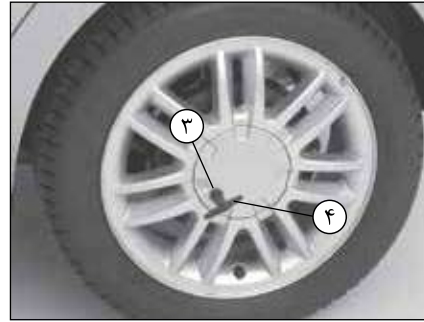

### رینگ آلومینیمی با درپوش مرکزی

با وارد کردن آچار قالباق ۴ در محل تورفتگی ۳ آنرا باز کنید. برای دوباره قراردادن آن، موقعیتش را نسبت به محفظه ۳ تنظیم نموده، آنرا جا انداخته و مهره آن را به کمک آچار قالباق ۴ محکم نمایید.

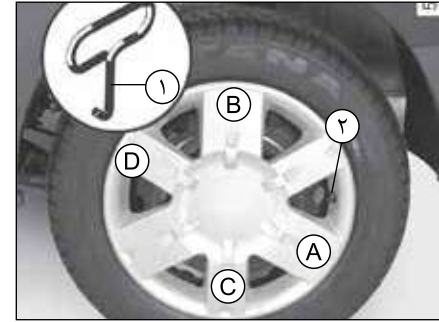

### قالباق

با وارد کردن آچار قالباق ۱ در محل تورفتگی سوپاپ باد چرخ ۲، قالباق را درآورید. برای دوباره قرار دادن آن، موقعیتش را نسبت به سوپاپ باد چرخ ۲ تنظیم نمایید. بدین منظور قلاب‌های نگه دارنده قالباق را به ترتیب از طرف سوپاپ باد چرخ A، سپس طرف دیگر آن B و C و در انتها سمت مقابل سوپاپ باد چرخ D را به داخل فشار دهید.



### هشدار

به شما پیشنهاد می‌کنیم که شماره حک شده بر روی آچار مخصوص را نگهدارید تا در صورت گم شدن بتوانید آن را جایگزین نمایید.

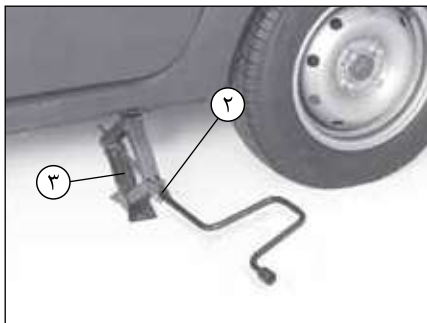

قسمت انتهایی ۲ آچار چرخ را در جک ۳ وارد کنید و چند دور بچرخانید تا چرخ از روی زمین جدا شود. پیچ‌ها را باز کنید. چرخ را در بیاورید. چرخ زاپاس را بر روی تویی مرکزی چرخ قرار داده و آن را بچرخانید تا سوراخ‌های راهنمای نصب در مقابل سوراخ‌های تویی چرخ قرار گیرند. پیچ‌ها را سفت نموده و جک را پائین بیاورید. هنگامی که چرخ‌ها بر روی زمین قرار گرفتند، پیچ‌ها را محکم کنید و به منظور بازبینی میزان سفت شدن آن هر چه سریع‌تر به نمایندگی‌های مجاز مراجعه کنید. (گشتاور محکم کردن ۱۰۵ نیوتن متر)



قالپاق را بیرون آورید. (به پاراگراف رینگ - قالپاق مراجعه کنید). پیچ‌های چرخ را به کمک آچار چرخ ۱ و با فشار دادن بر روی آن، باز کنید. جک را به صورت افقی به نحوی قرار دهید که سر جک در شیار پائینی بدنه و در نزدیکترین محل به چرخ مربوطه قرار گیرد. برای قرار دادن مناسب کفشک جک (که کمی به زیر خودرو می‌رود) شروع به پیچاندن (بالا بردن) دسته جک نمایید. بر روی زمین‌های سست (گلی، شنی و...) یک تخته زیر کفشک جک قرار دهید.



#### هشدار

اگر همراه با چرخ زاپاس، پیچ‌هایی وجود داشته باشند، فقط از همین پیچ‌ها برای چرخ زاپاس استفاده نمایید.



#### هشدار

خودروی خود را بر روی زمین مسطح که لغزنده نبوده (مثال: از توقف بر روی سرامیک اجتناب کنید، ...) و مقاوم باشد پارک کرده (در صورت لزوم از یک حائل زیر کفشک جک استفاده کنید)، و فلاشر را نیز روشن نمایید. ترمز دستی را بکشید و دنده را از حالت خلاص خارج کنید (دنده یک یا دنده عقب). تمام سرنشینان را از خودرو پیاده کرده و به محلی دور از تردد خودروها، راهنمایی نمایید.



#### هشدار

در صورت پنجری، چرخ را در اسرع وقت تعویض نمایید. چرخ‌های پنجر شده حتماً باید مورد بازبینی (و در صورت امکان تعمیر) یک متخصص قرار گیرد.

## نکات ایمنی در مورد چرخ‌ها

چرخ‌ها تنها محل ارتباط بین خودرو و جاده هستند، بنابراین درست نگهداری کردن آنها یک مسأله مهم است.

باید همواره از مقررات راهنمایی و رانندگی محلی پیروی نمایید.

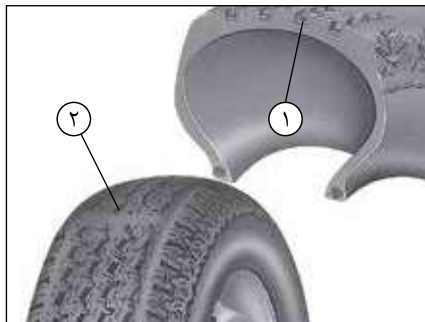

هنگامی که سطح روی لاستیک دچار فرسایش شود و به علامت‌های نشانه برسد، این نشانه‌ها قابل رؤیت می‌شوند ۲: در این هنگام لازم است لاستیک‌ها تعویض شوند چرا که عمق شیارهای روی لاستیک کمتر از ۱٫۶ میلیمتر است و این باعث می‌شود که چسبندگی بر روی جاده‌های خیس از بین برود. از جمله مواردی که سبب فرسوده شدن سریعتر لاستیک‌ها می‌شود می‌توان از رانندگی با بار زیاد، مسیرهای طولانی در اتوبان‌ها خصوصاً در هوای گرم و رانندگی در جاده‌های خراب اشاره نمود.

## نگهداری از چرخ‌ها

لاستیک‌ها می‌بایست در وضعیت مطلوبی باشند و آج‌های آنها از برآمدگی خوبی برخوردار باشد؛ لاستیک‌های مورد تأیید سرویس فنی دارای مشخصه‌های نشان‌دهنده فرسودگی ۱ هستند که از علامت‌ها و نقوش تعبیه شده در ضخامت آج ساخته شده‌اند.



## هشدار

حوادث رانندگی از قبیل "ضربه‌های جدول پیاده‌رو"، احتمال آسیب دیدن لاستیک‌ها و رینگ‌ها و همچنین به هم خوردن تنظیمات اکسل جلو و عقب را در پی خواهند داشت. به نمایندگی‌های مجاز مراجعه نمایید.



## هشدار

در صورت نیاز به تعویض، باید فقط از لاستیک‌های با همان مارک، اندازه، نوع و ساختار استفاده نمایید. آنها می‌بایست: یا مشابه لاستیک‌های اولیه باشند، و یا مورد تأیید سرویس فنی قرار گرفته باشند.

### فشار باد چرخ‌ها

رعایت کردن میزان فشار باد چرخ مهم است (حتی فشار مربوط به چرخ زاپاس)، آنها باید حداقل یک بار در ماه و بعلاوه، قبل از هر سفر طولانی بازدید شوند در ابتدای دفترچه «فشار باد چرخ‌ها» (به پاراگراف راهنما مراجعه نمایید).

فشار باد چرخ‌ها می‌بایست در زمانی که آنها خنک هستند بازدید شود: فشارهای بالاتر را که در هوای گرم و یا بعد از یک رانندگی با سرعت بالا ایجاد می‌شود در نظر نگیرید.

در صورتی که تنظیم فشار باد چرخ در زمان **خنک بودن** لاستیک‌ها انجام نگرفته باشد، باید فشار را از  $0/2$  بار تا  $0/3$  بار افزایش داد.

**هیچ وقت اقدام به خالی کردن باد یک لاستیک گرم نکنید.**

تذکر: یک برچسب (بنا به کشور یا مدل)، که بر روی لبه یا ستون درب راننده چسبانده شده است، به شما فشار باد چرخ‌ها را نشان می‌دهد.

### جابه جایی چرخ‌ها

این کار توصیه نمی‌گردد.

### چرخ زاپاس

در «تعویض چرخ» و «چرخ زاپاس» به پاراگراف‌های فصل ۵ مراجعه نمایید.

### تعویض لاستیک‌ها



#### هشدار

- به دلایل ایمنی، این عمل باید فقط به یک متخصص سپرده شود.
- سوار کردن یک لاستیک متفاوت می‌تواند موارد زیر را تغییر دهد:
- تطابق خودروی شما نسبت به استانداردهای جاری.
- رفتار آن در پیچ‌ها.
- احساس سفتی در فرمان.
- صدای ایجاد شده از چرخ‌ها.
- بستن زنجیر چرخ.



#### هشدار

توجه داشته باشید که از بین رفتن یا درست بسته نشدن درپوش سوپاپ باد چرخ می‌تواند باعث کم شدن فشار باد آن شود. همیشه از درپوش سوپاپ مشابه درپوش اولیه استفاده کنید و آن را کاملاً ببندید.



#### هشدار

- فشار کم** باعث پیدایش فرسودگی پیش از موعد و گرم شدن غیرطبیعی لاستیک‌ها می‌گردد و همچنین پیامدهای بسیاری در زمینه ایمنی در پی خواهد داشت:
- عملکرد بد در جاده،
- خطر ترکیدن و یا از بین رفتن آج لاستیک.
- فشار باد چرخ‌ها به وزن و سرعت خودرو بستگی دارد: فشار را مطابق شرایط استفاده تنظیم در ابتدای «فشار باد چرخ‌ها» کنید (به پاراگراف دفترچه راهنما مراجعه نمایید).

استفاده در زمستان

- زنجیر چرخ

بنا به دلایل ایمنی، بستن زنجیر چرخ بر روی چرخ‌های اکسل عقب اکیدا ممنوع می‌باشد. سوار کردن چرخ‌هایی با اندازه بزرگتر از اندازه اولیه بستن زنجیر چرخ را غیر ممکن می‌سازد.

- لاستیک‌های « برف » یا « ترموگم »  
ما به شما توصیه می‌کنیم که هر چهار چرخ را مجهز به لاستیک با آج مخصوص نمایید.  
تذکر: در هنگام بستن چرخ‌ها به موارد زیر توجه نمایید:  
- جهت چرخش  
- شاخص ثبت شده لاستیک نشان‌دهنده حد اکثر سرعت تعیین شده برای این نوع لاستیک بوده که همیشه باید از حداکثر سرعت خودرو بیشتر باشد.

- لاستیک یخ شکن

استفاده از این لاستیک‌ها فقط برای یک دوره زمانی محدود که توسط قوانین و مقررات محلی مشخص می‌شود ممکن می‌باشد.  
الزاما باید سرعت تعیین شده در قوانین جاری را رعایت کنیم.  
این لاستیک‌ها باید حداقل بر روی دو چرخ اکسل جلو سوار شوند.



#### هشدار

بستن زنجیر چرخ امکان‌پذیر نیست مگر اینکه چرخ‌ها دارای اندازه‌ای مشابه با چرخ‌های اولیه خودروی شما باشند.  
امکان بستن زنجیر بر روی چرخ‌ها در صورتی ممکن است که از زنجیرهای خاص استفاده کنیم. هر چه سریعتر به یکی از نمایندگی‌های مجاز مراجعه کنید.



#### هشدار

در هر صورت به شما توصیه می‌کنیم به یکی از نمایندگی‌های مجاز که می‌تواند شما را در انتخاب تجهیزات مناسب برای خودرویتان راهنمایی کند، مراجعه نمایید.



### نصب مجدد تیغه برف پاک‌کن

به منظور نصب مجدد تیغه برف پاک‌کن، به دستورات در جهت عکس عمل نمایید. اطمینان حاصل کنید که تیغه به طرز صحیح قفل شده باشد.

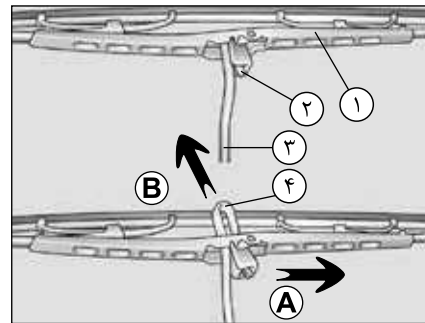

### تعویض تیغه برف پاک‌کن جلو ۱

- بازویی برف پاک‌کن ۳ را بلند کنید.
- تیغه را حول محور اصلی بچرخانید تا به حالت افقی درآید.
- زبانه ۲ را فشار داده، و تیغه برف پاک‌کن را به سمت پایین حرکت دهید تا قلاب ۴ از بازویی برف پاک‌کن آزاد شود.
- تیغه را در جهت (A) جابه‌جا کرده، سپس برای آزاد نمودن آن، تیغه را به سمت بالا بکشید در جهت (B).



#### هشدار

شیشه جلو و عقب خودرو را به طور مرتب تمیز کنید.



#### هشدار

- هنگام یخبندان، اطمینان حاصل نمایید که تیغه‌های برف پاک‌کن یخ نزده باشند تا بتوانند حرکت کنند  
(امکان داغ شدن و سوختن موتور برف پاک‌کن).  
- وضعیت این تیغه‌ها را چک نمایید. هنگامی که کارایی آنها پایین می‌آید، باید آنها را تعویض نمود.  
(تقریباً هر سال).

مطابق با مقررات موجود با توجه به نکات ایمنی، می‌توانید یک جعبه حاوی انواع لامپ‌ها و فیوزها را از نمایندگی‌های مجاز تهیه نمایید.

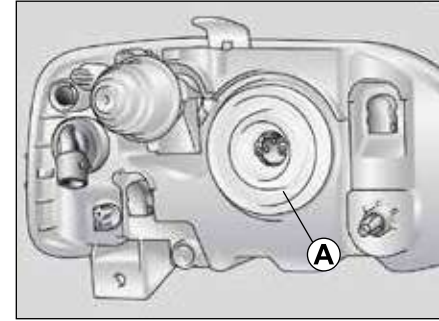
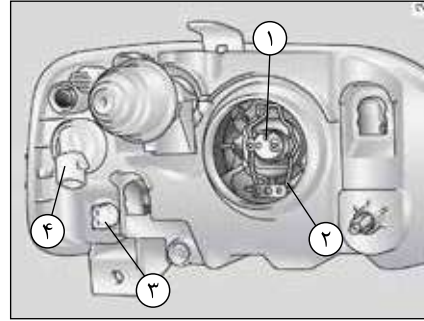

### چراغ کوچک جلو

برای دسترسی به لامپ، نگهدارنده لامپ ۳ را بردارید.

نوع لامپ: **W5W**.

### چراغ راهنما

لامپ ۴ را یک چهارم دور بچرخانید و سپس آن را خارج کنید.

نوع لامپ: **PY21W**.

هنگامی که لامپ عوض شد، با دقت درپوش آن را دوباره سرجایش قرار دهید.

### چراغ‌های نور بالا، چراغ‌های نور پائین

را باز کنید. **A** درپوش

اتصال لامپ ۱ را جدا کنید.

فنر ۲ را آزاد کرده و لامپ را خارج کنید.

نوع لامپ: **H4** ضد ماورای بنفش (به توضیحات

داخل کادر توجه کنید).

به شیشه لامپ دست نزنید. آن را از قسمت

انتهاهی نگهدارید.



### هشدار

چون چراغ‌های جلو مجهز به لنز پلاستیکی هستند، الزاما باید از لامپ‌های ضد ماورای بنفش استفاده شود. (استفاده از هر نوع لامپ دیگری ممکن است به خرابی چراغ منجر شود).



### هشدار

لامپ‌ها تحت خلاء هستند و ممکن است هنگام تعویض شکسته شوند. خطر ایجاد جراثیم.

### چراغ‌های مه‌شکن

اگر تمایل دارید که خودروی خود را به «چراغ مه‌شکن» یا «چراغ با عمق روشنایی بیشتر» مجهز نمایید، به نمایندگی‌های مجاز مراجعه فرمایید.



### ۱ چراغ‌های مه‌شکن جلو

#### تعویض لامپ

هر چه سریعتر به یکی از نمایندگی‌های مجاز مراجعه کنید.

نوع لامپ: H11 .

### \* بر حسب سطح خودرو

#### تمیز کردن چراغ‌های جلوی خودرو

پلاستیکی هستند، از یک «لنز» این چراغ‌ها مجهز به دستمال نرم یا کتان استفاده نمایید.

اگر مؤثر نبود، از یک پارچه نرم (یا نخی) که به کمی آب صابون آغشته شده استفاده کنید سپس با یک پارچه نرم یا نخی مرطوب تمیز کنید.  
با یک پارچه نرم و خشک و با دقت به کار خاتمه دهید.

استفاده از مواد حاوی الکل ممنوع است.



#### هشدار

هرگونه دستکاری (یا تغییرات) بر روی مدار الکتریکی باید توسط یکی از نمایندگی‌های مجاز که قطعات لازم را در اختیار دارند صورت پذیرد، زیرا یک اتصال غلط ممکن است منجر به خرابی کل سیستم الکتریکی (سیم‌کشی، اجزاء و خصوصاً دینام) شود.



#### هشدار

در هنگام کار بر روی موتور، موتور فن رادیاتور ممکن است هر لحظه شروع به کار نماید.  
خطر ایجاد جراحت.

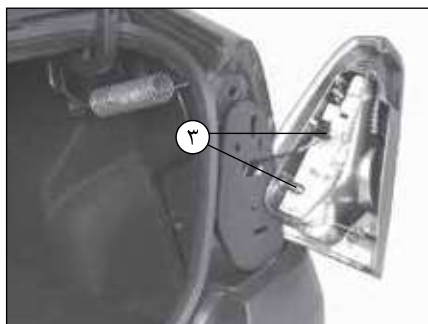

نگهدارنده لامپ را با احتیاط و با فشار دادن زبانه‌های ۳ در بیاورید.

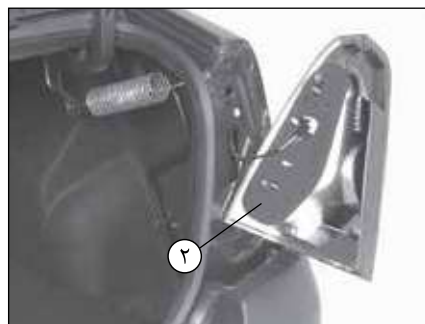

فوم ۲ آن را خارج کنید.



پیچ‌های ۱ را باز کرده و مجموعه چراغ‌های عقب را از بیرون آزاد کنید.



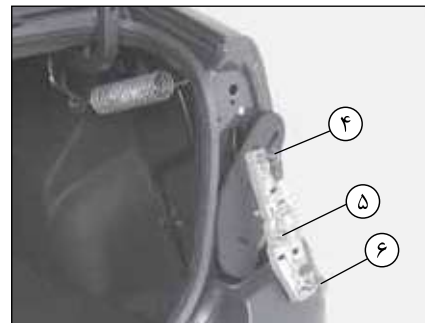
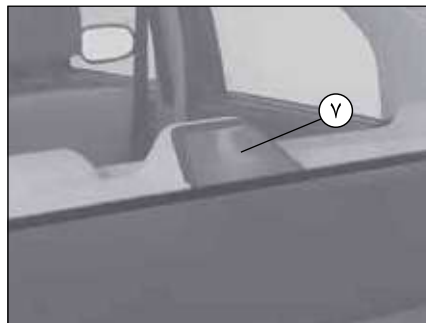
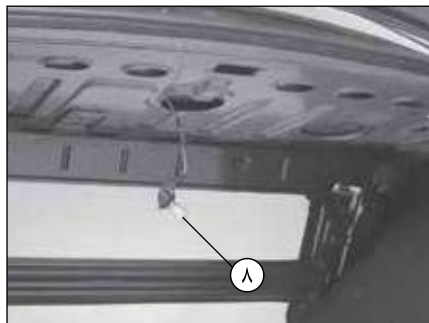

۵

نگهدارنده لامپ ۸ را یک چهارم دور بچرخانید، آنرا باز کنید و لامپ را خارج نمایید.  
نوع لامپ: P 21 W

۷ چراغ ترمز سوم  
لامپ چراغ ترمز سوم ۷ از طریق صندوق عقب قابل دسترسی است.

۴ چراغ‌های کوچک و چراغ ترمز  
نوع لامپ: P 21/5 W  
۵ چراغ راهنما  
نوع لامپ: P 21 W  
۶ چراغ دنده عقب  
نوع لامپ: P 21 W  
یا چراغ مه شکن  
نوع لامپ: P 21W



**هشدار**  
لامپ‌ها تحت خلاء هستند و ممکن است هنگام تعویض شکسته شوند.  
خطر ایجاد جراثیم.

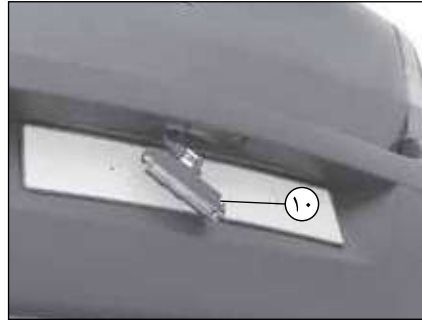

برای دسترسی به لامپ ۱۰ روکش تلمی چراغ را از نگه‌دارنده لامپ جدا کنید.  
نوع لامپ: **W5W**

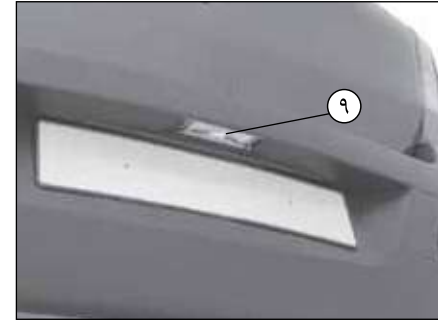

۹ چراغ پلاک خودرو  
آن را با کمک یک ابزار ظریف مانند پیچ گوشتی تخت باز کنید.



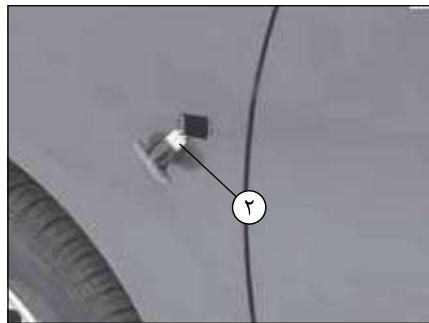

و سپس نگهدارنده لامپ ۲ را یک چهارم دور چرخانده و لامپ را خارج کنید.

نوع لامپ: سفید W5W

نوع لامپ: نارنجی WY5W

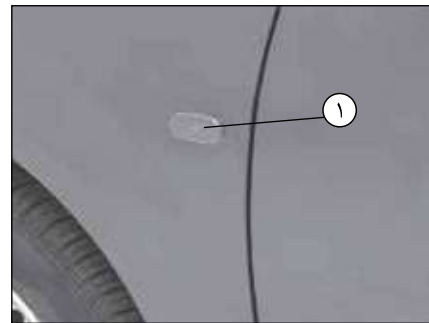

چراغ‌های راهنمای جانبی ۱ را بیرون آورید (به کمک یک ابزار ظریف مانند پیچ گوشتی تخت).



#### هشدار

لامپ‌ها تحت خلاء هستند و ممکن است هنگام تعویض شکسته شوند.  
خطر ایجاد جراثیم.

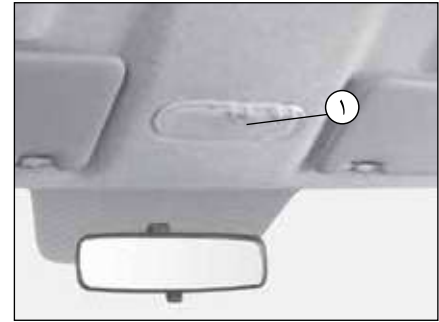
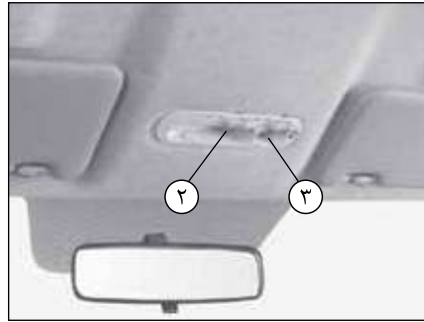

### چراغ سقف

روکش شفاف (تلق) ۱ را (با کمک یک ابزار ظریف مانند پیچ گوشتی تخت) بردارید. لامپها را در بیاورید.  
نوع لامپ ۲ و ۳ : W5W





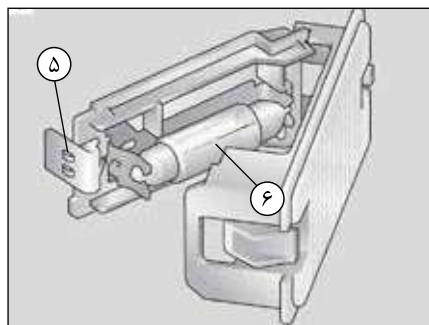

برای درآوردن تلق و دسترسی به لامپ ۶، زبانه ۵ را فشار دهید.

نوع لامپ: C5W



چراغ جعبه داشبورد

\* بر حسب سطح خودرو

با فشار دادن بر روی زبانه (با کمک یک ابزار ظریف مانند پیچ گوشتی تخت) چراغ ۴ را در بیاورید. اتصال چراغ را جدا نمایید.

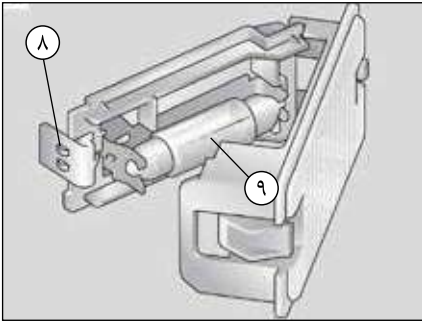

برای درآوردن تلق و دسترسی به لامپ ۹ زبانه ۸ را فشار دهید.

نوع لامپ: C5W

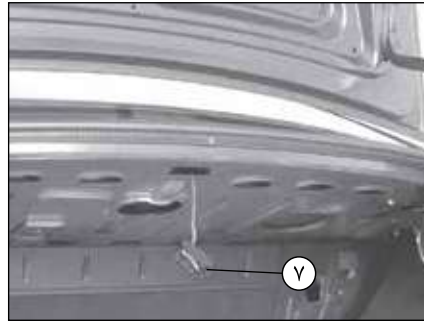

اتصال چراغ را جدا نمایید ۷

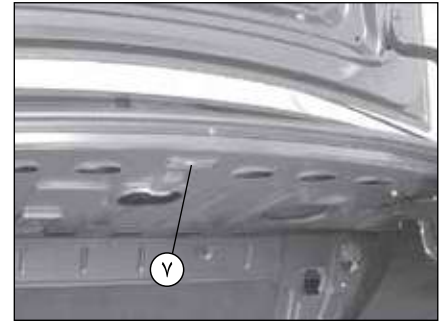

چراغ صندوق عقب

با فشار دادن روی زبانه‌ها از هر دو طرف (و با کمک یک ابزار ظریف مانند پیچ گوشتی تخت) چراغ ۷ را بیرون آورید.



#### هشدار

لامپ‌ها تحت خلاء هستند و ممکن است هنگام تعویض شکسته شوند.  
خطر ایجاد جراحات.

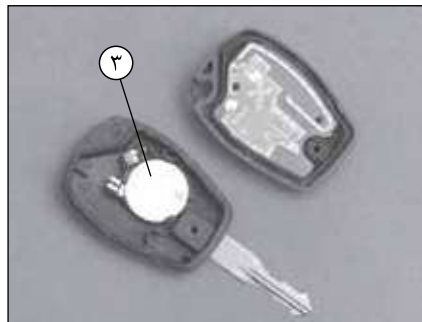

باتری ۳ را با رعایت کردن قطب‌های درج شده بر روی درپوش جایگزین کنید.  
تذکر: هنگام تعویض باتری، توصیه می‌شود که به خورد الکتریکی درپوش کلید دست نزنید.

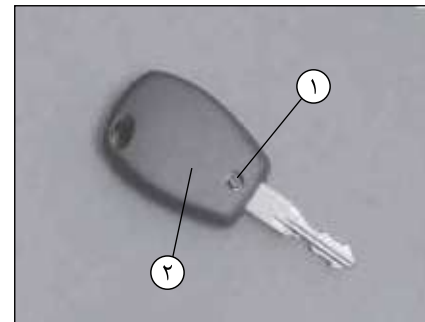

### تعویض باتری

پیچ ۱ را باز کنید، سپس درپوش ۲ را بردارید.



### هشدار

هرگز نباید باتری‌های مستعمل را در طبیعت رها نمود، آنها را در اختیار سازمان‌هایی که مسئولیت جمع‌آوری و بازیافت این گونه باتری‌ها را دارند قرار دهید.

برای تهیه باتری به نمایندگی‌های مجاز مراجعه نمایید. عمر باتری حدود دو سال می‌باشد. یک زمان یک ثانیه‌ای بین دو عمل قفل کردن و باز کردن قفل لازم است.

### برای اجتناب کردن از هرگونه خطر جرقه

- اطمینان حاصل نمایید که دستگاه‌های مصرف‌کننده پیش از باز کردن و نصب مجدد اتصالات باطری، خاموش باشند.
- در هنگام شارژ، قبل از وصل کردن و یا جدا نمودن باطری، شارژر را خاموش کنید.
- به منظور جلوگیری از ایجاد اتصال کوتاه بین قطب‌ها از گذاشتن اشیاء فلزی بر روی باطری خودداری فرمائید.

### اتصال یک شارژر

شارژر باید با باطری دارای ولتاژ اسمی ۱۲ ولت سازگار باشد.

در زمان خاموش بودن موتور، کابل‌های برق متصل به دو قطب باطری را جدا نموده و این عمل را ابتدا با باز نمودن قطب منفی انجام دهید.

هنگامی که موتور روشن است اتصالات باطری را باز نکنید. به دستورالعمل‌های ارائه شده توسط تولیدکننده شارژر باطری مورد استفاده عمل کنید.

فقط هنگامی که باطری به طور صحیح شارژ و به نحو مطلوبی از آن نگهداری شده باشد می‌تواند به حداکثر عمر مفید خود برسد و به شما امکان روشن کردن عادی موتور خودرو را بدهد.

باتری باید همیشه تمیز و خشک نگه داشته شود. به طور منظم وضعیت شارژ باطری را مورد بازرسی قرار دهید:

- به خصوص اگر از خودروی خود در مسیرهای کوتاه، به عنوان مثال شبکه شهری استفاده می‌کنید.

- هنگامی که دمای بیرون پایین می‌آید (در زمستان)، شارژ باطری کم می‌شود. در زمستان، فقط از

تجهیزات الکتریکی مورد نیاز استفاده کنید.

- در آخر بدانید که شارژ باطری به طور معمول کم می‌شود و این به دلیل وجود بعضی از (دستگاه‌ها)

مصرف‌کننده‌های همیشگی مانند: ساعت، لوازم جانبی پس از فروش و ... می‌باشد.

در صورتی که لوازم جانبی متعددی بر روی خودروی شما نصب شده است، آنها را به قطب + بعد از سوئیچ وصل نمایید. در این حالت، توصیه می‌گردد که خودرو را به یک باطری با ظرفیت اسمی بیشتر مجهز نمایید. با نمایندگی‌های مجاز مشورت کنید.

در صورتی که خودرو برای مدت طولانی مورد استفاده قرار نگیرد، خصوصاً در هنگام بروز سرما، یا باطری آن را باز کرده و یا به طور منظم آنرا شارژ نمایید. در این صورت باید دستگاه‌های حافظه دار خودرو مانند رادیو، ساعت و... را مجدداً برنامه‌ریزی کرد، باطری را باید در یک محل خشک و خنک نگه داشت و از یخ زدن آن جلوگیری نمود.



### هشدار

بعضی از باطری‌ها ممکن است دارای ویژگی‌های خاصی باشند، جهت اطلاع از نحوه شارژ نمودن آنها به نمایندگی مجاز مراجعه نمایید. از ایجاد هرگونه جرقه که می‌تواند به یک انفجار منجر شود خودداری کنید و برای شارژ کردن باطری از محلی کاملاً باز استفاده نمایید. خطر زخم و جراحت جدی.

## باتری: رفع عیب (ادامه)

اطمینان حاصل کنید که هیچ‌گونه اتصالی بین وجود نداشته باشد، و **A** و **B** کابل‌های مثبت و منفی با هیچ یک از قسمت‌های فلزی **A (+)** همچنین کابل خودرو در تماس نباشد.

موتور را مانند همیشه روشن کنید. به محض اینکه **A** و **B** خودرو روشن شد، کابل‌های مثبت و منفی به ترتیب در جهت عکس عمل اتصال، جدا نمایید.  
(۴ - ۳ - ۲ - ۱).

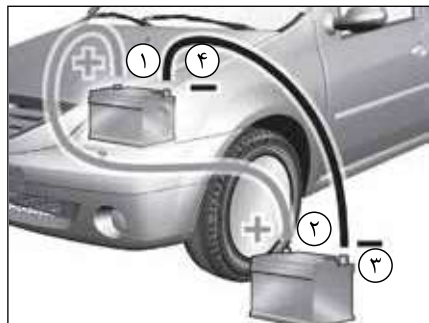

کابل اتصال مثبت **A(+)** را ابتدا بر روی قطب **۱(+)** باتری تخلیه شده محکم نموده، و سپس آن را بر روی قطب **۲(+)** باتری کمکی متصل نمایید.  
کابل اتصال منفی **B(-)** را ابتدا بر روی قطب **۳(-)** باتری کمکی محکم نموده، و سپس آنرا بر روی قطب **۴(-)** باتری تخلیه شده متصل نمایید.

**روشن کردن موتور با استفاده از باتری کمکی**  
برای استفاده از انرژی باتری خودروی کمکی به منظور روشن نمودن موتور، به صورت زیر عمل نمایید:  
کابل‌های برق مناسب انجام این کار را از نمایندگی‌های مجاز تهیه نمایید (با سطح مقطع بزرگ)، و یا در صورت داشتن کابل، از عملکرد درست آن اطمینان حاصل فرمایید.

**هر دو باتری باید دارای یک ولتاژ یکسان باشند: ۱۲ ولت.**

اطمینان حاصل نمایید که هیچ اتصالی مابین دو خودرو وجود ندارد (در این صورت امکان به وجود آمدن اتصال کوتاه در هنگام متصل نمودن قطب‌های مثبت وجود خواهد داشت) و باتری تخلیه شده به طور صحیح متصل شده باشد. سوئیچ در حالت کاملاً بسته باشد.

موتور خودروی کمکی را روشن نموده و دور موتور آن را نیز متعادل نگه دارید.



### هشدار

باتری حاوی اسید سولفوریک است لذا در هنگام کار و یا جابه‌جایی مراقب تماس آن با دست و یا پوشیده شدن آن در چشم باشید. اگر چنین تماسی به وجود آمد محل مورد نظر را با آب فراوان بشویید.  
تماس هرگونه شعله، اشیاء داغ و جرقه به اجزای باتری، خطر انفجار را در پی خواهد داشت.  
در هنگام کار بر روی موتور، موتور فن رادیاتور ممکن است هر لحظه شروع به کار نماید.  
خطر ایجاد جراحت.

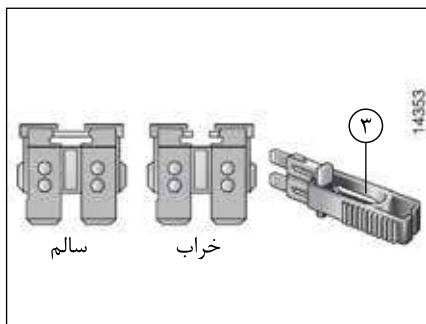

فیوز را به کمک گیره ۳ در بیاورید.  
برای بیرون آوردن فیوز از لای گیره، آن را به صورت  
کشویی از کنار گیره بیرون بیاورید.

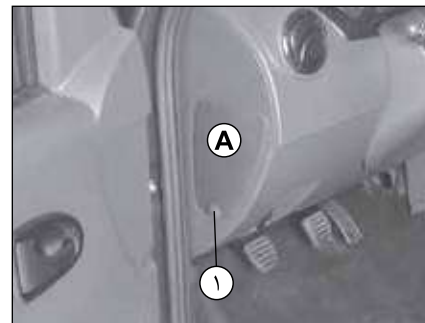
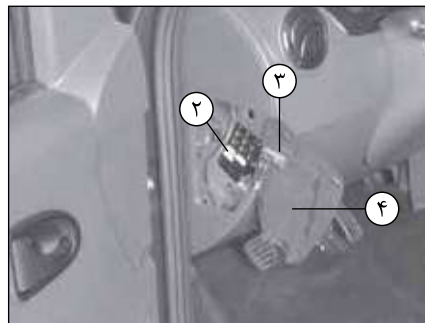

## ۲ جعبه فیوز







در صورت بروز ایراد در عملکرد یکی از تجهیزات  
الکتریکی، وضعیت فیوزها را بررسی نمایید.  
در پوش **A** را از ناحیه **۱** باز کنید.  
به منظور بر طرف کردن خرابی از نقشه جانمایی  
فیوزها **۴** کمک بگیرید (به طور مفصل در صفحه بعد  
توضیح داده شده است).  
توصیه می‌گردد که از محل‌های خالی فیوزها (برای  
نگهداری) استفاده نشود.



### هشدار

فیوز مورد نظر را امتحان کنید، در صورت لزوم  
آن را با یک فیوز با شدت جریان یکسان جایگزین  
نمایید.  
استفاده از فیوز با شدت جریان قویتر می‌تواند  
باعث داغ شدن بیش از حد مدار الکتریکی گردد  
(خطر آتش سوزی).

مطابق با مقررات موجود با توجه به نکات ایمنی،  
می‌توانید از نمایندگی‌های مجاز یک جعبه حاوی  
انواع لامپها و فیوزها را تهیه نمایید.

ظرفیت	محل قرارگیری	شکل نمایشی
۵ آمپر	کیسه هوا	
۱۰ آمپر	چراغ نور بالا راست	
۱۰ آمپر	چراغ نور بالا چپ	
۱۰ آمپر	چراغ نور پائین چپ	
۱۰ آمپر	چراغ نور پائین راست	
۱۰ آمپر	چراغ کوچک راست	
۱۰ آمپر	چراغ کوچک چپ	

ظرفیت	محل قرارگیری	شکل نمایشی
۱۵ آمپر	بوق	
۱۵ آمپر	مصرف کننده های داخلی	UCH
۵ آمپر	گازسوز ECU	CNG
۵ آمپر	گرم کن آئینه های جانبی	
۳۰ آمپر	شیشه بالابر برقی جلو	
۳۰ آمپر	شیشه بالابر برقی عقب	
۵ آمپر	آئینه الکتریکی	
۱۰ آمپر	پائل بخاری	
۳۰ آمپر	تهویه مطبوع (کولر)	
۱۵ آمپر	چراغ های داخل محفظه سرنشین خودرو	
۱۰ آمپر	سیستم ضد سرقت	

### جدول جانمایی فیوزها

(تعداد فیوزهای موجود بستگی به سطح تجهیزات خودرو دارد)

ظرفیت	محل قرارگیری	شکل نمایشی
۱۰ آمپر	سیستم ترمز ABS	
۱۵ آمپر	سیستم صوتی	
۱۰ آمپر	چراغ ترمز	STOP
۱۵ آمپر	چراغ های مه شکن جلو	
۵/۷ آمپر	چراغ مه شکن عقب	
۵ آمپر	صفحه نشانگرها	
۲۰ آمپر	برف پاک کن جلو	
۲۰ آمپر	قفل مرکزی (دربها، صندوق عقب...)	
۳۰ آمپر	گرم کن شیشه عقب	
۲۰ آمپر	چراغ دنده عقب	

**شرایط بکسل:**

قفل فرمان باید باز و همچنین جهت استفاده «M» از چراغ‌های ترمز، سویچ در وضعیت (سویچ پله دوم) قرار داشته باشد و فلاشر خودروی بکسل شونده نیز روشن باشد. همیشه در هنگام شب نیز چراغ‌های کوچک را روشن کنید.

به علاوه رعایت قوانین و مقررات راهنمایی و رانندگی کشوری که در آن رانندگی می‌کنید در مورد شرایط یدک کشیدن الزامی است، و می‌باید از وزن مجاز یدک کشیدن خودرو که توسط سرویس فنی تعیین شده است، تجاوز نکنید.

به یکی از نمایندگی‌های مجاز مراجعه کنید.

- فقط از حلقه بکسل ۱ یا ۳ (که در جلو قرار دارد) و یا محل قلاب ۴ که در عقب قرار دارد استفاده کنید. از این قلاب‌ها فقط باید برای یدک کشیدن خودرو استفاده شود و هیچ‌گاه نباید از آنها به طور مستقیم یا غیر مستقیم جهت بلند کردن خودرو استفاده نمود.



قلاب بکسل عقب ۴

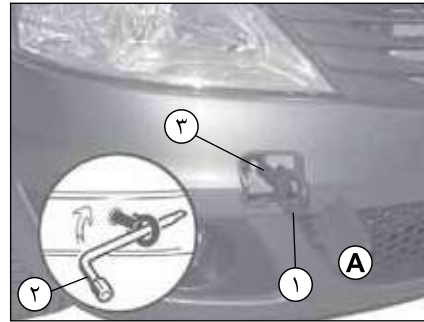

قلاب بکسل جلو ۳

در پوش **A** را بوسیله تیغه پهن پیچ گوشتی یا شبیه آن باز کنید. ابتدا حلقه بکسل ۱ را تا حد امکان به وسیله دست ببندید، سپس با استفاده از آچار چرخ ۲ تعبیه شده در صندوق عقب، آن را سفت کنید.



**هشدار**

- از یک میله محکم و ثابت جهت بکسل کردن استفاده نمایید. در صورت استفاده از طناب و یا کابل (هنگامی که قانون آن را اجازه می‌دهد)، باید خودروی بکسل شده قابل ترمزگیری باشد.
- نباید خودرویی را که امکان حرکت و رانندگی ندارد، بکسل نمود.
- برای ممانعت از آسیب رسیدن به خودرو هنگام بکسل کردن، باید از ترمز کردن شدید و همچنین شتاب گرفتن ناگهانی اجتناب نمود.
- هنگام بکسل کردن توصیه می‌شود که سرعت از **۲۵ کیلومتر در ساعت** بالاتر نرود.



**هشدار**

در زمان خاموش بودن موتور، سیستم فرمان هیدرولیک و ترمز عمل نخواهند کرد.



**هشدار**

جهت جلوگیری از قفل شدن فرمان، سویچ خودرو در حال بکسل را نبندید و از جای خود خارج نکنید.



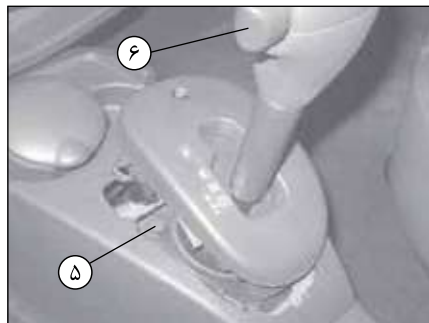

### بکسل کردن در خودروهای مجهز به سیستم گیربکس اتوماتیک

با توجه به اینکه در هنگام موتور خاموش، دیگر گیربکس روغن کاری نمی‌شود، ترجیحاً این نوع خودروها را با خودروبر جابجا نمایید، یا در حالی که چرخ‌های جلو روی زمین قرار ندارد، بکسل نمایید. در مواقع استثنایی ممکن است خودرو در حالت هر چهار چرخ روی زمین و به سمت جلو بکسل شود. در این حالت دسته دنده در وضعیت **N** قرار داشته باشد و مسافت طی شده نباید بیش از ۵۰ کیلومتر و سرعت نیز نباید از ۲۵ کیلومتر در ساعت بیشتر شود.



#### هشدار

اگر دسته دنده در وضعیت **P** گیر کرده و حتی با فشردن پدال ترمز آزاد نمی‌شود، می‌توانید به طور دستی دسته دنده را آزاد کنید. برای انجام این کار، درپوش را از پایه دسته دنده باز کنید. همزمان دکمه ۵ را فشار دهید و قفل دکمه ۶ را باز کنید.



#### هشدار

هنگام گذاشتن ابزار در خودرو، مطمئن شوید که این ابزار در جای صحیح خود در صندوق عقب و به خوبی مهار شوند. این ابزار را در داخل خودرو رها نکنید، چرا که در زمان ترمز گرفتن ممکن است از جای خود خارج شوند.

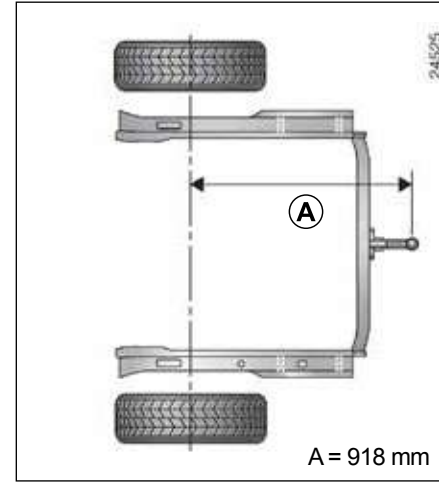
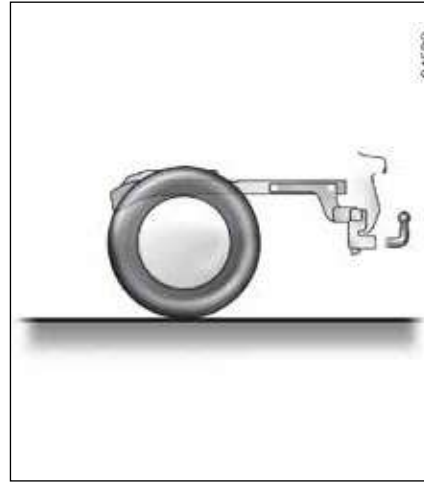

ظرفیت مجاز بر روی قلاب اتصال، حداکثر وزن یدک‌کشی با ترمز و بدون ترمز: به فصل ۶، بخش "وزن‌ها" رجوع کنید. برای چگونگی نصب تجهیزات یدکی بر روی خودرو و شرایط استفاده، به دفترچه راهنمای نصب مراجعه فرمایید. توصیه می‌شود این دفترچه راهنما را به همراه دیگر مدارک نزد خود نگهدارید.

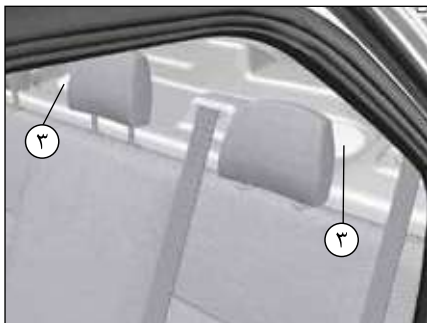

۳ بلندگوهای عقب  
\* بر حسب سطح خودرو



۲ بلندگوهای درب های جلو  
\* بر حسب سطح خودرو، توری ۲ را (با کمک یک ابزار ظریف مانند پیچ گوشتی تخت) بردارید.



۱ محل نصب سیستم صوتی  
درپوش را بردارید. اتصالات آنتن، تغذیه + و -، سیم‌های بلندگو چپ و راست در پشت آن قرار دارند.

- در هر صورت، بسیار مهم است که دقیقاً دستورالعمل‌های نوشته شده در دفترچه راهنمای تجهیزات ارائه شده از طرف سازنده را دنبال نمایید.  
- مشخصات بست‌ها و سیم‌کشی‌های موجود (که در نمایندگی‌های مجاز در دسترس می‌باشد) بنا به کاربری و سطح تجهیزات خودروی شما و نیز نوع سیستم صوتی خودروی شما متغیر است.  
برای دریافت شماره مرجع آنها، به نمایندگی‌های مجاز مراجعه نمایید.  
- هرگونه دست‌کاری بر روی مدار الکتریکی خودرو و یا سیستم صوتی می‌بایست فقط توسط نمایندگی‌های مجاز صورت پذیرد. چرا که یک اتصال غلط می‌تواند منجر به خرابی کلی اتصالات الکتریکی و یا وسایل متصل به آن شود.



### هشدار

#### استفاده از تلفن و دستگاه‌های بیسیم.

تلفن و دستگاه‌های بیسیم که دارای آنتن‌های داخلی هستند می‌توانند در عملکرد دیگر سیستم‌های الکترونیکی و تجهیزات اولیه خودرو ایجاد اختلال نمایند، توصیه می‌گردد که فقط از دستگاه‌هایی استفاده شود که دارای آنتن‌های بیرونی می‌باشند.

در ضمن لزوم رعایت قوانین موجود جهت استفاده از این نوع وسایل را به شما یادآوری می‌نماییم.



### هشدار

#### نصب تجهیزات اضافی

برای اطمینان از عملکرد صحیح خودرو و برای اجتناب از پایین آمدن سطح ایمنی خودرو، به شما توصیه می‌کنیم از تجهیزات مورد تأیید سازنده که با خودرو مطابقت داشته و مورد تأیید گارانتی آن نیز می‌باشد، استفاده نمایید.

#### تجهیزات الکتریکی و الکترونیکی

- هرگونه دست‌کاری بر روی مدار الکتریکی خودرو می‌بایست فقط توسط نمایندگی‌های مجاز صورت پذیرد چرا که یک اتصال غلط می‌تواند منجر به خرابی کلی اتصالات الکتریکی یا وسایلی که به آن وصل هستند شود؛
- هنگام نصب تجهیزات بعدی الکتریکی اطمینان حاصل نمایید که وسیله نصب شده به وسیله فیوز محافظت شده است. از محل قرارگیری فیوز و شدت جریان حداکثر آن آگاه باشید.



توصیه‌های زیر به شما این امکان را می‌دهد که سریعاً و موقتاً ایرادات پیش آمده را برطرف نمایید و برای ایمنی بیشتر، در اولین فرصت ممکن به نمایندگی‌های مجاز مراجعه فرمائید.

هنگامی که استارت می‌زنید	علتها	آنچه که باید انجام داد
هیچ اتفاقی نمی‌افتد: چراغ‌های هشدار دهنده روشن نمی‌شوند، استارت عمل نمی‌کند.	اتصالات باتری به خوبی سفت نشده‌اند و یا قطب‌های باتری سولفاته شده‌اند.	آنها را محکم کنید، مجدداً وصل کنید یا اگر سولفاته شده‌اند، آنها را سنباده بزنید و تمیز کنید.
باتری خالی یا خراب شده است.	یک باتری را به باتری خالی وصل کنید. به پاراگراف «باتری: رفع عیب» در فصل ۵ مراجعه کنید یا در صورت لزوم باتری را تعویض نمایید.	در صورتی که فرمان قفل شده باشد خودرو را هل ندهید.
موتور روشن نمی‌شود.	شرایط استارت زدن فراهم نشده است.	به پاراگراف «روشن کردن / خاموش کردن موتور» در فصل ۲ مراجعه فرمایید.
فرمان در حالت قفل مانده است.	فرمان گیر کرده است.	برای باز کردن قفل فرمان، کلید و غریبک فرمان را به آرامی بچرخانید (به پاراگراف «سوئیچ استارت» در فصل ۲) مراجعه نمایید.

در جاده	علتها	آنچه که باید انجام داد
ارتعاشات.	چرخ‌ها خوب باد نشده‌اند و یا اینکه بالانس نیستند و یا اینکه ایراد پیدا کرده‌اند.	فشار باد چرخ‌ها را بررسی نمایید؛ اگر این علت خرابی نبود، برای بازبینی وضعیت آنها، به نمایندگی‌های مجاز مراجعه نمایید.
خروج غیر عادی دود سفید از اگزوز یا جوش آمدن مایع خنک‌کننده موتور (داخل مخزن).	ایراد مکانیکی: خرابی واشر سرسیلندر، خرابی واترپمپ.	موتور را خاموش نمایید. به نمایندگی‌های مجاز مراجعه نمایید.
دود در زیر درب موتور.	اتصال کوتاه یا وجود نشتی در مدار مایع خنک‌کننده.	موتور را خاموش کنید و بست‌های باتری را جدا نمایید. به یکی از نمایندگی‌های مجاز مراجعه نمایید.
چراغ هشدار فشار روغن روشن است:		
در پیچ‌ها و یا هنگام ترمز	سطح آن خیلی پائین است.	روغن موتور را اضافه کنید (به پاراگراف « میزان سطح روغن موتور / اضافه کردن تا سطح مناسب » در فصل ۴ رجوع کنید).
در دور آرام	پایین بودن فشار روغن.	به نزدیک‌ترین نمایندگی مجاز مراجعه نمایید.
دیر خاموش می‌شود و یا هنگام گاز دادن دائم روشن می‌ماند.	نبود فشار روغن.	توقف کنید: به یکی از نمایندگی‌های مجاز مراجعه نمایید.
صدای سوت در اثر حرکت باد.	آنتن سقفی در وضعیت نامناسب قرار گرفته است.	آنتن را تقریباً تا حدی بخوابانید که فاصله انتهای آن تا سقف خودرو ۴۴ سانتیمتر باشد، در این صورت آنتن در امتداد راستای شیشه جلو قرار خواهد گرفت.



در جاده	علتها	آنچه که باید انجام داد
فرمان سفت شده است.	پارگی تسمه. کمبود روغن در پمپ هیدرولیک.	تسمه را تعویض کنید. روغن فرمان هیدرولیک را اضافه کنید (به فصل ۴ «پمپ فرمان هیدرولیک» مراجعه کنید). - اگر مشکل برطرف نشد، به نمایندگی مجاز مراجعه کنید.
موتور داغ می‌کند. نشانگر دمای مایع خنک‌کننده و چراغ هشدار «STOP» روشن می‌شود.	خرابی فن رادیاتور.	توقف کنید، موتور را خاموش نموده و به نمایندگی‌های مجاز مراجعه نمایید.
	نشت مایع خنک‌کننده.	مخزن مایع خنک‌کننده را بازبینی کنید: نباید خالی باشد. اگر خالی بود، هر چه سریع‌تر به نمایندگی‌های مجاز مراجعه کنید.



#### هشدار

**رادیاتور:** در صورت کم شدن شدید مایع خنک‌کننده فراموش نکنید که هرگز نباید هنگامی که موتور داغ است درون آن را با مایع خنک‌کننده پر کنید. بعد از هرگونه تعمیرات بر روی خودرو که باعث خالی شدن مایع مدار خنک‌کننده شود، حتی به مقدار کم، باید آن را با مخلوطی جدید که به درستی اندازه‌گیری شده باشد پر نمایید. لزوم استفاده از محصول تأیید شده از طرف سرویس فنی را توصیه می‌نماییم.

تجهیزات الکتریکی	علتها	آنچه که باید انجام داد
برف پاک‌کن عمل نمی‌کند.	تیغه برف پاک‌کن گیر کرده.	قبل از استفاده از برف پاک‌کن تیغه آن را آزاد نمایید.
	ایراد در مدار الکتریکی.	به نمایندگی مجاز مراجعه نمایید.
حرکت برف پاک‌کن قطع نمی‌شود.	ایراد در کلیدهای الکتریکی.	به نمایندگی مجاز مراجعه نمایید.
چراغ‌های راهنما سریع روشن و خاموش می‌شوند.	لامپ سوخته.	لامپ را تعویض نمایید.
چراغ‌های راهنما کار نمی‌کنند.	ایراد در مدار الکتریکی.	به نمایندگی مجاز مراجعه نمایید.
چراغ‌های جلو روشن یا خاموش نمی‌شوند.	ایراد در مدار الکتریکی یا کلید کنترل.	به نمایندگی مجاز مراجعه نمایید.

این در واقع یک ایراد نیست. اثر بخار آب در چراغ‌ها پدیده‌ای طبیعی و مرتبط با تغییرات دما است. این اثرات با استفاده از روشن کردن چراغ‌ها سریعاً ناپدید می‌شوند.

اثر بخار آب در چراغ‌ها.







## مشخصات فنی

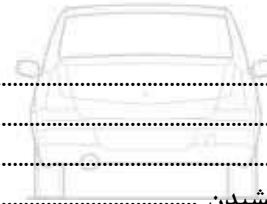

- ۶..... پلاک‌های شناسایی
- ۷..... مشخصات موتور
- ۷..... ابعاد
- ۸..... وزن‌ها / وزن قابل یدک کشیدن
- ۹..... قطعات یدکی

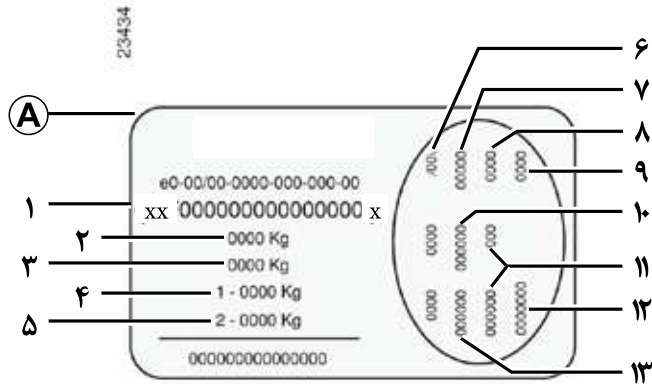

۶. مشخصات فنی خاص خودرو.
۷. شماره کد رنگ.
۸. سطح تجهیزات.
۹. تیپ (نوع) خودرو.
۱۰. کد پارچه صندلی‌ها.
۱۱. توضیحات تکمیلی تجهیزات.
۱۲. شماره سری ساخت.
۱۳. کد تزئینات داخلی.

مشخصاتی که بر روی پلاک **A** آمده است باید در تمام نامه‌نگاری‌ها و درخواست‌های شما ذکر گردد.

**پلاک کارخانه سازنده A**

۱. شماره شناسایی خودرو
۲. MMAC (حداکثر وزن مجاز با بار).
۳. MTR (وزن کلی در هنگام رانندگی = خودرو با بار و یدک‌کش).
۴. MMTA (حداکثر وزن کلی مجاز خودرو) محور جلو.
۵. MMTA (حداکثر وزن کلی مجاز خودرو) محور عقب.

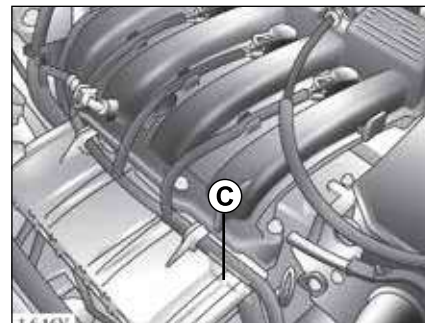

مشخصاتی که بر روی موتور در ناحیه **C** آمده است (نوع و شماره موتور) باید در تمام نامه‌نگاری‌ها و درخواست‌های شما ذکر گردد.

مدل خودرو	1.6 16V
نوع موتور (روی پلاک موتور مشخص شده است)	K4M
حجم موتور (cm <sup>3</sup> )	1 598
تعداد سیلندر	۴
قطر سیلندر	۵/۷۹
کورس پیستون	۵/۸۰
نسبت تراکم	۸/۹
تعداد سوپاپ	۱۶
حداکثر قدرت کیلو وات ISO (اسب بخار DIN)	۷۶ (۱۰۵) ۵۷۵۰
در دور موتور در دقیقه	
حداکثر گشتاور نیوتن متر ISO	۱۴۰ ۳۷۵۰
در دور موتور در دقیقه	
نوع سوخت عدد اکتان	سوخت بدون سرب الزاماً باید با عدد اکتان موجود بر روی برچسبی که داخل درب باک قرار دارد مطابقت داشته باشد. در صورت عدم وجود بنزین بدون سرب با اکتان مورد نظر، می‌توان به صورت موقتی از سوخت بدون سرب معمولی استفاده نمود: - بنزین با عدد اکتان ۹۱ برای خودروهایی که دارای برچسب با عدد اکتان ۹۵ یا ۹۸ می‌باشند. - بنزین با عدد اکتان ۸۷ برای خودروهایی که دارای برچسب با عدد اکتان ۹۱، ۹۵ یا ۹۸ می‌باشند.
شمع‌ها	فقط از شمع‌های توصیه شده برای موتور خودرو استفاده کنید. انواع آن بر روی برچسبی که در قسمت موتور چسبانده شده است درج شده، در غیر این صورت به نمایندگی‌های مجاز مراجعه کنید. نصب شمع‌های غیر مناسب ممکن است منجر به خسارت در موتور شما شود.

### بهینه‌سازی مصرف سوخت

جهت کاهش مصرف سوخت و دستیابی به کمترین میزان مصرف سوخت خودرو به موارد زیر توجه فرمایید:

- همواره با بازدیدهای دوره‌ای و نگهداری خودرو بر اساس اطلاعات دفترچه‌های راهنما از سلامت خودرو اطمینان حاصل کنید.
- از تایر مناسب خودرو (طبق بخش مربوطه در کتابچه راهنما) استفاده نموده و همواره باد تایر را تنظیم کنید.
- با آرامش رانندگی کنید و از شتاب‌گیری و ترمزگیری بی‌مورد هنگام رانندگی پرهیز کنید.

- با توجه به تأثیر بالای وزن خودرو بر مصرف سوخت، بار و تجهیزات اضافی و غیر ضروری را از خودرو خارج کنید.
- در توقف‌های طولانی مدت، وسیله نقلیه خود را خاموش کنید.
- سفرهای درون شهری خود را طوری برنامه‌ریزی کنید که در ساعت/ مسیره‌های ترافیک سنگین نباشید.
- هنگام رانندگی در سراشیبی از دنده سنگین مناسب، (به طوری که نیاز به فشردن پدال ترمز نباشد) استفاده کنید.

### جدول مصرف سوخت بنزین

مصرف بنزین موتور	میانگین مصرف سوخت شهری (لیتر/ ۱۰۰ کیلومتر)	میانگین مصرف سوخت برون‌شهری (لیتر/ ۱۰۰ کیلومتر)	میانگین مصرف سوخت ترکیبی (لیتر/ ۱۰۰ کیلومتر)
تندر ۹۰ (K4M دستی)	۹/۱۱	۵/۶۲	۶/۹۰
تندر ۹۰ (K4M اتوماتیک)	۱۱/۰۰	۶/۴۴	۸/۱۲

**توجه:** اعداد جدول فوق، بر اساس شرایط مندرج در استاندارد ECE R83.05&06 بدست آمده است. از آنجا که مطابق این استاندارد مواردی همچون مشخصات تعریف شده محصول از سوی کارخانه (وزن، تایر، روغن موتور، شمع، فیلترها و ...) سیکل رانندگی، تعداد سرنشین، شرایط جاده، نوع سوخت و غیره تأثیر به‌سزایی در مصرف سوخت خودرو دارد، لذا هرگونه تغییر در پارامترهای فوق می‌تواند منجر به افزایش در مصرف سوخت شود.

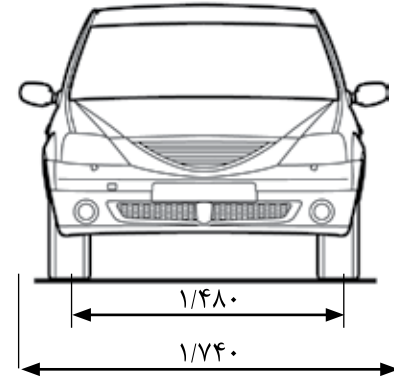
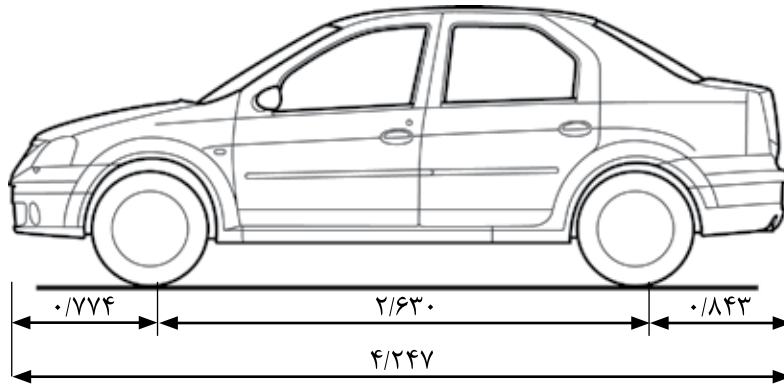

قطر چرخش خودرو  
- بین دیوارها: ۱۱ متر  
- بین پیاده‌روها: ۱۰/۵ متر

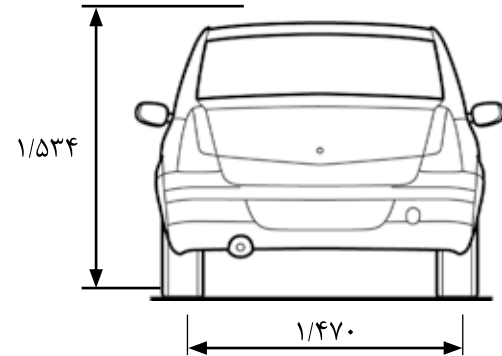

خودرو ساده و بدون تجهیزات جانبی که در طول سال قابل تغییر می‌باشد: به نمایندگی‌های مجاز مراجعه نمایید.

مدل خودرو	1.6 16V
نوع خودرو (رجوع شود به پلاک مشخصات سازنده)	LS1Y
وزن در حالت خالی	۱۰۶۰
حداکثر وزن یدک کش بدون ترمز مجزا	۵۶۵
حداکثر وزن یدک کش با ترمز مجزا (۱)	۷۵
وزن مجاز بر روی قلاب اتصال	۷۵
وزن مجاز بر روی باربند	۸۰ (با در نظر گرفتن تجهیزات حمل)

۶

حداکثر وزن مجاز خودرو، حداکثر وزن مجاز محور جلو، حداکثر وزن مجاز محور عقب و وزن کل خودرو در حال حرکت (خودرو + یدک): این اطلاعات بر روی پلاک مشخصات سازنده خودرو حک شده است. به پاراگراف «پلاک شناسایی» در فصل ۶ رجوع کنید.

(۱) وزن قابل یدک کشیدن (یدک کشیدن کاروان، قایق، وغیره).

- لازم است وزن‌های مجاز قابل یدک کشیدن را که توسط قوانین محلی مشخص شده است و مخصوصاً وزن‌های مجازی را که در قوانین رانندگی ذکر شده است رعایت نمایید.
- برای هرگونه تنظیم قلاب اتصال به نمایندگی‌های مجاز مراجعه کنید. در تمام شرایط وزن کل خودرو در حال حرکت (خودرو + یدک) باید رعایت شود.
- اگر خودرو شما دارای حداکثر وزن می‌باشد (حداکثر وزن مجاز با بار) حداکثر سرعت باید محدود به ۱۰۰ کیلومتر در ساعت باشد و فشار باد لاستیک‌ها ۰/۲ بار افزایش یابد.
- رانندمان و قدرت موتور در جاده کوهستانی با افزایش ارتفاع کاهش می‌یابد، به شما پیشنهاد می‌کنیم که از حداکثر وزن اعلام شده ۱۰٪ در اولین ۱۰۰۰ متر و بعد ۱۰٪ اضافی به ازای هر ۱۰۰۰ متر دیگر کم کنید.

قطعات یدکی اصلی خودرو بر اساس مشخصات فنی بسیار دقیق طراحی شده‌اند و به طور مرتب تست می‌شوند. به همین دلیل از کیفیتی بالاتر و یا معادل قطعاتی که روی خودرو نصب شده‌اند، برخوردار می‌باشند.

با استفاده مداوم از قطعات یدکی اصلی، کارآیی خودرو شما تضمین خواهد شد. به علاوه، تعمیرات انجام شده در شبکه خدمات پس از فروش و با قطعات یدکی اصلی، بر اساس شرایط ذکر شده در پشت برگه سفارش تعمیر، گارانتی می‌شوند.





## راهنمای خودروهای گازسوز (CNG)

انتخاب سوخت .....	۶	درب محافظ .....	۸
اصول عملکرد .....	۷	اسپری رفع پنچری .....	۹
پر کردن مخزن‌های سوخت .....	۷	بروز ایراد در عملکرد .....	۱۰



نشانگر **GAS** بر روی صفحه نشانگرها، حالت انتخاب شده را نمایش می‌دهد:

- خاموش بودن نشانگر: حالت بنزینی؛
- روشن شدن نشانگر به رنگ سبز: انتخاب حالت CNG و فعال بودن حالت CNG؛
- چشمک زدن نشانگر با رنگ سبز: خالی بودن مخزن CNG انتقال به حالت بنزینی به صورت خودکار صورت می‌گیرد؛

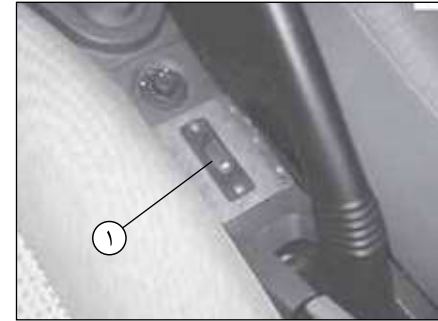

خودروی شما توانایی مصرف دو نوع سوخت بنزین و CNG را دارا می‌باشد. کلید ۱ به شما این امکان را می‌دهد که نوع سوخت را انتخاب کنید.

### مقدار سوخت

نشانگر مقدار سوخت، مربوط به نوع سوخت انتخاب شده توسط کلید ۱ است.

**تذکر:** هنگام چشمک زدن چراغ هشدار دهنده کم بودن میزان سوخت، برای آگاهی از مقدار بنزین موجود در باک، کلید ۱ را روی حالت بنزینی قرار دهید.

تفسیر وضعیت چراغ هشدار **GAS** بر روی صفحه نشانگرها:

- خاموش بودن چراغ هشدار: مقدار بنزین موجود در باک؛
- روشن شدن چراغ هشدار: مقدار CNG موجود در مخزن؛
- چشمک زدن چراغ هشدار: خالی بودن مخزن CNG.

چراغ هشدار دهنده کم بودن میزان سوخت

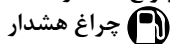

چشمک زدن چراغ هشدار: مخزن بنزین در سطح حداقل قرار دارد. شما می توانید با فشار دادن کلید ۱ به حالت CNG انتقال یابید.

روشن ماندن چراغ هشدار: مخزن CNG در حداقل سطح قرار دارد، انتقال به حالت بنزینی به صورت خودکار صورت می گیرد.

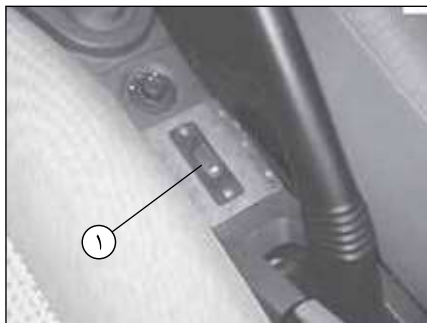

### انتقال به حالت CNG

کلید ۱ را فشار دهید.

انتقال به حالت CNG به صورت خودکار انجام می شود.

### انتقال به حالت بنزینی

کلید ۱ را فشار دهید.

اگر هنگام رانندگی مخزن CNG خالی شود، انتقال به حالت بنزینی به صورت خودکار صورت می گیرد، در چنین حالتی چراغ هشدار روی صفحه نشانگرها چشمک می زند.

### روشن کردن موتور

خودرو همیشه در حالت بنزینی روشن می شود و در صورتی که قبل از روشن کردن موتور حالت گازسوز انتخاب شده باشد، انتقال به حالت CNG به صورت خودکار صورت می گیرد.

مدت زمان این انتقال، براساس دمای محیط متغیر است. در دمای کمتر از  $0^{\circ}\text{C}$  ممکن است چند دقیقه طول بکشد.

### تذکر:

برای روشن کردن موتور، به فصل ۲ دفترچه راهنمای مشتری خودرو مراجعه کنید.  
به منظور جلوگیری از آسیب رسیدن به موتور خودرو، حداقل یکبار در هفته چند کیلومتر در حالت بنزینی رانندگی کنید.



### هشدار

مراقب باشید همیشه مقداری بنزین برای روشن کردن خودرو، در مخزن سوخت موجود باشد (برای این منظور، اجازه ندهید نشانگر  شروع به چشمک زدن کند).

پر کردن مخزن بنزین

به فصل ۱ دفترچه راهنمای مشتری خودرو مراجعه  
نمایید.

پر کردن مخزن CNG

ظرفیت مفید مخزن CNG

لوگان: حدود ۸۳ لیتر.

تذکر:

بر حسب کیفیت CNG، مسافت قابل پیمودن با  
خودرو ممکن است تغییر کند.  
میزان پر شدن مخزن می‌تواند بر حسب دمای محیط،  
کیفیت CNG و سرعت پر کردن متغیر باشد.



هشدار

به مقدار دلخواه می‌توانید مخزن GNC را پر  
نمایید. هنگامی که پمپ متوقف می‌شود،  
GNC در مخزن به سطح حداکثر رسیده  
است.

## پر کردن مخزن‌های سوخت (ادامه)

بعد از پر شدن مخزن CNG به روش زیر عمل کنید:

- بست نازل را باز کنید (در طول این عملیات، شنیدن صدای تخلیه گاز داخل نازل طبیعی است).
- درپوش ۱ را روی دریچه سوخت گیری ۲ قرار دهید و کاملاً فشار دهید.

### تذکر:

در صورت عدم تطابق نازل با دریچه سوخت گیری، مخزن را پر نکنید، از مامور جایگاه کمک بخواهید.

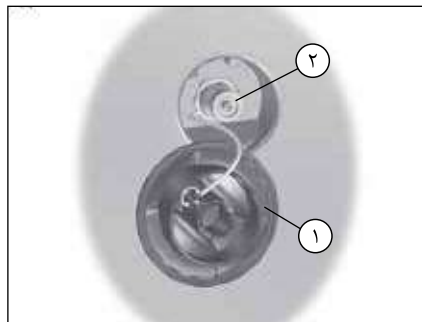

### پر کردن مخزن CNG

توصیه می‌شود هنگام کار با نازل سوخت گیری از دستکش استفاده کنید.

برای پر کردن مخزن به روش زیر عمل کنید:

- سوئیچ را ببندید.
- درپوش ۱ را بردارید.

- نازل را روی دریچه سوخت گیری ۲ نصب کنید. هنگام انجام این کار، کاملاً رو به روی دریچه و نازل قرار بگیرید. بررسی کنید نازل به خوبی قفل شده باشد.
- تا اتمام عمل سوخت گیری به نازل دست نزنید.
- دستورالعمل‌های روی پمپ را دنبال کنید.

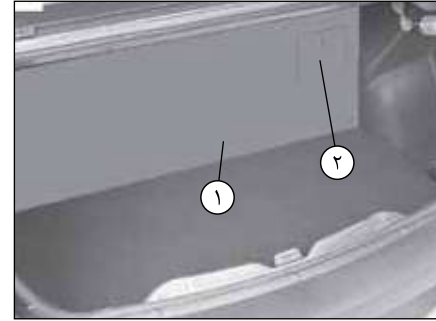

مخزن CNG توسط یک درب محافظ ۱ و یک دریچه ۲ محافظت شده است، به هیچ وجه آنها را باز نکنید.



**هشدار**

بر روی درب محافظ ۱ یا مخزن هیچ گونه تغییری (سوراخ، باز کردن، ...) ایجاد نکنید و از قرار دادن اشیاء سنگین بر روی آنها خودداری کنید. هرگز از اسکلت فلزی سیستم GNC برای محکم کردن اشیاء استفاده نکنید.



**هشدار**

دریچه ۲ امکان دسترسی به یک شیر را فراهم می‌آورد که فقط باید توسط افراد متخصص مورد استفاده قرار گیرد.

در صورت نیاز به جایگزینی اسپری، از نمایندگی‌های مجاز یک اسپری رفع پنچری کاملاً مطابق با اسپری استفاده شده تهیه نمایید.

برای خودروهایی که دارای چرخ زاپاس نیستند، یک اسپری رفع پنچری پیش‌بینی شده است که در زیر کفپوش صندوق عقب یا داخل جعبه ابزار قرار دارد. برای استفاده مناسب، به دستورالعمل‌های روی اسپری مراجعه کنید و توصیه‌های ایمنی را رعایت نمایید (این اسپری دارای گاز قابل اشتعال است).



#### توجه

رفع پنچری موقتی است، فشار باد لاستیک، حتی بعد از طی چند کیلومتر، مطابق مقدار توصیه شده توسط سازنده نخواهد بود. استفاده از خودرو در این شرایط ممکن است باعث استهلاک بیشتر لاستیک گردد.

از سوی دیگر ممکن است چرخ به دلیل رانندگی با فشار باد کم، قبل از استفاده از اسپری آسیب دیده باشد.

بنابراین، لازم است بعد از استفاده از اسپری، وضعیت لاستیک و فشار باد مورد بازبینی قرار گیرد.

برنامه سرویس و نگهداری CNG به دفترچه سرویس و نگهداری خودرو مراجعه نمایید.

به طور کلی در صورت بروز ایراد در عملکرد هنگام رانندگی در حالت CNG، قبل از هر کار با انتقال دستی به حالت بنزینی، وجود ایراد در سیستم CNG را بررسی کنید. در این صورت، خودرو قادر است در حالت بنزینی کار کند.

چه اتفاقی رخ می دهد؟	علت های ممکن	آنچه که باید انجام داد
<p><b>هنگام رانندگی</b></p> <ul style="list-style-type: none"> <li>- نشانگر انتخاب سوخت یا چراغ هشدار روی صفحه نشانگر چشمک می زند.</li> <li>- نشانگر انتخاب سوخت روشن نمی شود.</li> </ul>	ایراد الکتریکی یا الکترونیکی یا خرابی سیستم CNG	هر چه سریع تر به نمایندگی مجاز مراجعه نمایید.
خودرو در حالت بنزینی روشن می شود، اما انتقال به حالت CNG با تأخیر انجام می شود یا ناممکن است.	مخزن CNG خالی است یا ایراد الکتریکی وجود دارد.	مخزن CNG را پر کنید و یا هر چه سریع تر به نمایندگی مجاز مراجعه نمایید.
استشمام بوی غیرطبیعی گاز (به غیر از هنگام سوخت گیری).	نشت سوخت CNG	حالت بنزینی را انتخاب کنید و یا هر چه سریع تر به نمایندگی مجاز مراجعه نمایید.



**هشدار**

انجام هر گونه عملیات و ایجاد تغییر بر روی مجموعه سیستم CNG به جز توسط متخصصان شبکه خدمات پس از فروش خودرو **مطلقاً ممنوع** است.







## فهرست الفبایی

۵۳	پمپ فرمان هیدرولیک		<b>الف</b>
۵۵	پنچری	۳	آچار چرخ
	<b>ت</b>	۵	آفتاب‌گیر
۵۷	تجهیزات جانبی	۷	آینه آفتاب‌گیر
۵۹	تجهیزات مکمل کمربندهای ایمنی جلو	۹	آینه‌های جانبی
۶۱	ترمز دستی	۱۱	ابعاد
	تزئینات داخلی	۱۳	ادوات سنجش و کنترل
۶۴	سرویس و نگهداری	۱۵	ایمنی کودک
۶۵	تعویض چرخ		<b>ب</b>
۶۶	تعویض روغن	۱۷	باتری
۶۷	تعویض لامپ‌ها	۱۹	رفع عیب
۶۸	تنظیم صندلی‌های جلو	۲۱	باتری (ریموت قفل مرکزی)
۶۹	تنظیم صندلی کودک	۲۳	باد چرخ‌ها
۷۰	تنظیم فشار باد چرخ‌ها	۲۵	بخارزدایی شیشه جلو
۷۱	تنظیم وضعیت رانندگی	۲۷	بخارزدایی شیشه عقب
۷۲	توصیه‌هایی به منظور کاهش آلاینده‌گی	۲۹	بخاری (گرمایش)
۷۳	تهویه هوا	۳۱	بدنه خودرو (سرویس و نگهداری)
	تهویه (فن)	۳۳	برف پاک‌کن
۷۴	تهویه مطبوع	۳۵	تیغه‌ها
۷۵	تیغه‌های برف پاک‌کن‌ها	۳۷	بروز ایراد در عملکرد
	<b>ث</b>	۳۹	بکسل کردن
۷۶	CNG (گازسوز)	۴۱	وسيله نقلیه بدکی
	<b>ج</b>	۴۳	رفع عیب
۷۷	جک	۴۵	بلندگوها
	<b>چ</b>	۴۷	محل قرارگیری
	چراغ‌های:		<b>پ</b>
		۴۹	پشت سری
		۵۱	پلاک شناسایی

دنده عقب	۷۸	مه شکن	۷۸
تعووض دنده	۱۰۴	نور پایین	۷۹
		خطر یا فلاشر	۸۰
<b>ر</b>		راهنما	۸۱
رانندگی	۱۰۵	کوچک	۸۲
رنگ		دنده عقب	۸۳
سرویس و نگهداری	۱۰۷	نور بالا	۸۴
کد رنگ	۱۰۸	ترمز	۸۵
روشن کردن موتور	۱۰۹	چراغ‌های چشمک‌زن	۸۶
روشنایی:		چراغ راهنمای جانبی	۸۷
بیرونی	۱۱۰	چراغ سقف	۸۸
داخلی	۱۱۱	چراغ مطالعه	۸۹
روغن ترمز	۱۱۲	چراغ‌های جلو خودرو	۹۰
روغن موتور	۱۱۳	چرخ زاپاس (ایمنی)	۹۱
ریموت قفل مرکزی	۱۱۴	چیدمان	۹۲
رینگ	۱۱۵		
		<b>ح</b>	
<b>ز</b>		حمل اشیاء	۹۳
زیرسیگاری	۱۱۶	حوادث	۹۴
		بروز ایراد در عملکرد	۹۵
<b>س</b>			
ساعت	۱۱۷	<b>د</b>	
سرویس و نگهداری:		داشبورد	۹۶
بدنه خودرو	۱۱۸	درب موتور	۹۷
تجهیزات داخلی	۱۱۹	درب‌ها	۹۸
سطح سوخت	۱۲۰	درپوش مخزن سوخت	۹۹
سطح سیالات	۱۲۱	دریچه هوا	۱۰۰
سوئیچ استارت	۱۲۲	دستگیره نگهدارنده	۱۰۱
سوخت		دستورالعمل‌های کاربردی	۱۰۲
سوخت‌گیری	۱۲۳	دسته دنده	۱۰۳

کیفیت .....	۱۲۴	ف	فشار باد چرخ‌ها .....	۱۴۲
مصرف بهینه .....	۱۲۵	فشار باد چرخ‌ها .....	۱۴۲	فلاشر .....
سیستم صوتی .....		فلاشر .....	۱۴۲	فندک .....
تجهیزات .....	۱۲۷	فندک .....	۱۴۲	فیلتر .....
سیستم ضد آلاینده‌گی .....		فیلتر .....	۱۴۲	هوا .....
توصیه‌ها .....	۱۲۸	هوا .....	۱۴۲	روغن .....
سیستم ضد سرقت .....	۱۲۹	روغن .....	۱۴۲	فیوزها .....
سیستم فرمان هیدرولیک .....	۱۳۰	فیوزها .....	۱۴۲	
سیستم ضد قفل چرخ‌ها: ABS .....	۱۳۱			
		ق	قالپاق .....	۱۴۲
ش		قالپاق .....	۱۴۲	قطعات یدکی .....
شستشو .....	۱۳۲	قطعات یدکی .....	۱۴۲	قفل درب‌ها .....
شستشوی خودرو .....		قفل درب‌ها .....	۱۴۲	قفل شدن الکتریکی درب‌ها (دکمه قفل مرکزی) .....
چرخ زاپاس .....	۱۳۳	قفل شدن الکتریکی درب‌ها (دکمه قفل مرکزی) .....	۱۴۲	قلاب یدکی کشی (بکسل) .....
شیشه بالابرها .....	۱۳۴	قلاب یدکی کشی (بکسل) .....	۱۴۲	
شیشه‌شوی .....	۱۳۵			ک
				کامپیوتر صفحه نشانگرها .....
ص				کلیدها .....
صفحه نشانگرها .....	۱۳۶	کامپیوتر صفحه نشانگرها .....	۱۴۲	تعویض باتری .....
صندلی عقب .....	۱۳۷	کلیدها .....	۱۴۲	کلید کنترل .....
صندوق عقب .....	۱۳۸	تعویض باتری .....	۱۴۲	کمربندهای ایمنی .....
		کلید کنترل .....	۱۴۲	کودکان .....
ض		کمربندهای ایمنی .....	۱۴۲	کیسه هوا .....
ضد سرقت .....	۱۳۹	کودکان .....	۱۴۲	غیرفعال کردن کیسه هوای سرنشین .....
		کیسه هوا .....	۱۴۲	
ظ		غیرفعال کردن کیسه هوای سرنشین .....	۱۴۲	گ
ظرفیت‌ها .....	۱۴۰			گازسوز .....
ظرفیت مخزن سوخت .....	۱۴۱	گازسوز .....	۱۴۲	گیج روغن موتور .....
		گیج روغن موتور .....	۱۴۲	گیربکس اتوماتیک .....
		گیربکس اتوماتیک .....	۱۴۲	

۱۴۲ ..... ویژگی خوروهای بنزینی

ه

۱۴۲ ..... هشدار صوتی روشن ماندن چراغها

۱۴۲ ..... هشدار صوتی سرعت بیش از حد

۱۴۲ ..... هشدار صوتی

۱۴۲ ..... هشدار صوتی و نوری

۱۴۲ ..... هشدار نوری

ی

۱۴۲ ..... یخزدایی شیشه عقب

۱۴۲ ..... یدک کشیدن

ل

لامپها

۱۴۲ ..... تعویض

م

۱۴۲ ..... مایع خنک کننده

۱۴۲ ..... محفظه نگهداری اشیاء

۱۴۲ ..... محیط زیست

مخزن

۱۴۲ ..... سوخت

۱۴۲ ..... شیشه شور

۱۴۲ ..... روغن ترمز

۱۴۲ ..... مایع خنک کننده

۱۴۲ ..... مراقبت‌های اولیه (آب‌بندی)

۱۴۲ ..... مرور سریع مطالب

۱۴۲ ..... مشخصات فنی

۱۴۲ ..... مشخصات خودرو

۱۴۲ ..... مصرف بهینه سوخت

موتور

۱۴۲ ..... مشخصات

ن

۱۴۲ ..... نکات ایمنی

۱۴۲ ..... نشیمنگاه صندلی عقب

۱۴۲ ..... نصب سیستم صوتی

۱۴۲ ..... نصب لوازم جانبی

و

۱۴۲ ..... وزن‌ها

۱۴۲ ..... وزن قابل یدک کشیدن



رهنبره ویژه گوشی های هوشمند  
برای دریافت نرم افزار ایران خودرو

## نرم افزار تلفن همراه گروه صنعتی ایران خودرو IKCO mobile application

- معرفی تمامی محصولات گروه صنعتی ایران خودرو
- نمایش موقعیت جغرافیایی نمایندگی ها بر روی نقشه
- قابلیت مکان یابی خودرو و....

برای خواندن لینک بارکد، احتیاج به نرم افزار بارکدخوان بر روی گوشی هوشمند خود دارید.  
آن را باز کرده و دوربین موبایل را کمی به بارکد نزدیک کنید. پس از چند ثانیه برنامه به طور خودکار بارکد را خوانده  
و لینک نهفته در آن را به شما نمایش می دهد.



راه تو را می خواند ...

شرکت ایران خودرو (سهامی عام)  
تهران، بزرگراه شهید لشگری  
کیلومتر ۱۴ جاده مخصوص تهران کرج  
بلوار ایران خودرو، درب شماره ۱  
کد پستی ۱۳۸۹۹۱۳۶۵۷  
تلفن: ۴۸۹۰۱ (۰۲۱)  
نمابر: ۱-۴۴۹۳۴۰۰۰ (۰۲۱)  
مرکز پیامک: ۳۰۰۰۳  
پست الکترونیکی: info@ikco.ir  
پایگاه اینترنتی: www.ikco.ir